

INSTALLATION



• Ensure the vehicle is clean and completely dry before installation. • Ensure all traces of wax, grease, silicone and any other contaminants are removed from vehicle surface where the accessory is to be installed. • Use of the correct screwdriver will facilitate a trouble free installation. Do not attempt to use #1 or smaller Phillips screwdriver or any type of powered screwdriver.

CARE

Hand clean the protector using a mild soap and water solution or plastic cleaner only. Avoid automatic car-wash equipment where a brush and/or soft cloth come in contact with the hood protector. Touch-less style automatic car-wash equipment is less likely to harm the hood protector.

SERVICE

Periodically check to confirm the protector is securely attached to the hood.

WARNINGS

Do not pull / push on the protector when opening / closing the hood.

Tools required:

- #2 Phillips Screwdriver with LONG SHANK
- Clean Cloth
- Tape measure
- Masking tape
- Marker pen

INSTALLATION



• Assurez-vous que le véhicule est propre et bien sèche avant l'installation. • Assurez-vous que toutes les traces de cire, de graisse, de silicone et tout autre contaminant sont retirés de la surface du véhicule où l'accessoire doit être installé. • L'utilisation du tournevis correct facilitera une installation sans problème. Ne pas tenter d'utiliser un tournevis # 1 ou petites Phillips ou tout autre type de tournevis électrique.

SOINS

Nettoyez le protecteur à la main à l'aide d'une solution d'eau et de savon doux ou d'un nettoyeur pour plastique uniquement. Évitez les équipements de lavage automatique de voiture où une brosse et/ou un chiffon doux entrent en contact avec le protecteur de capot. L'équipement de lavage de voiture automatique sans contact est moins susceptible d'endommager le protecteur de capot.

SERVICE

Périodiquement vérifier pour confirmer le protecteur soit solidement fixé à la hotte.





AVERTISSEMENTS

Ne pas tirer/pousser sur le protecteur lors de l'ouverture / fermeture de la capote.

Outils nécessaires:

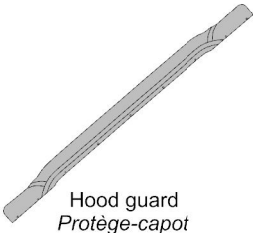
- Tournevis Phillips n°2 à TIGE LONGUE
- Chiffon propre
- Mètre à ruban
- Ruban de masquage
- Stylo marqueur

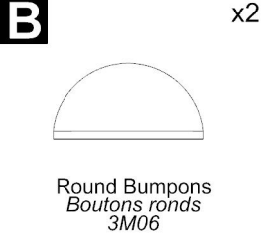
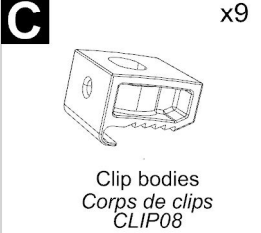
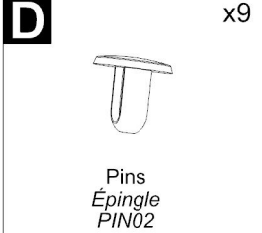
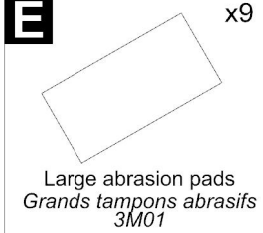
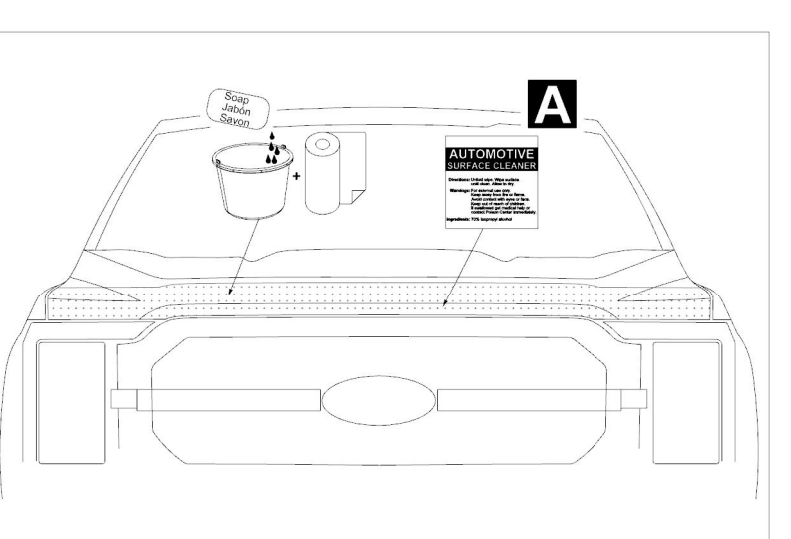
Contents

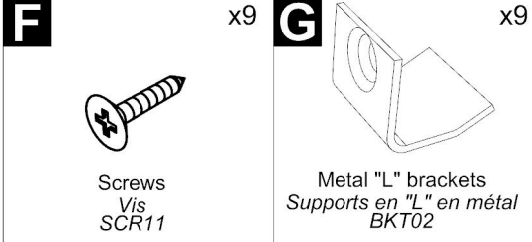
 <p>Hood guard Protège-capot</p>	<p>A x1</p>  <p>AUTOMOTIVE SURFACE CLEANER Directions: Uniform wipe. Wipe surface until clean. Allow to dry. Warnings: For exterior use only. Keep away from fire or flame. Avoid contact with eyes or face. Keep out of reach of children. If swallowed get medical help or contact Poison Center immediately. Ingredients: 70% Isopropyl alcohol</p> <p>Automotive surface cleaner Nettoyant pour surfaces automobiles</p>	<p>B x2</p>  <p>Round Bumpers Boutons ronds 3M06</p>	<p>C x9</p>  <p>Clip bodies Corps de clips CLIP08</p>	<p>D x9</p>  <p>Pins Épingle PIN02</p>	<p>E x9</p>  <p>Large abrasion pads Grands tampons abrasifs 3M01</p>
 <p>Diagram showing the front of a car hood with a cleaning area marked 'A' at the top edge. A bucket of 'Soap / Jabón / Savon' and a roll of paper towel are shown next to it. A box of 'AUTOMOTIVE SURFACE CLEANER' is also indicated.</p>			<p>F x9</p>  <p>Screws Vis SCR11</p>	<p>G x9</p>  <p>Metal "L" brackets Supports en "L" en métal BKT02</p>	

1 Using clean water and soap clean the first 6" / 150mm of front of the hood. Removing all dirt, wax or contaminants. Wipe dry with a soft cloth or paper towel. Follow up by using the Surface Cleaner [A].
À l'eau claire et au savon, nettoyez les 150 premiers mm de l'avant de la hotte. Éliminez toute saleté, cire ou contaminant. Essuyez avec un chiffon doux ou un essuie-tout. Utilisez ensuite le nettoyant de surface [A].



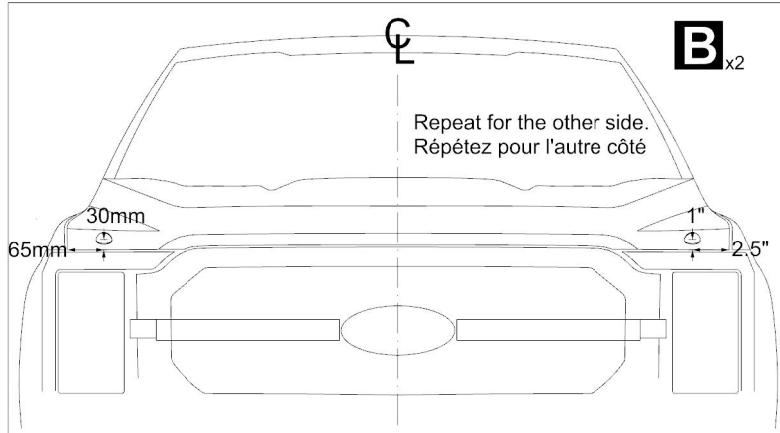

2 Using the dimensions in the illustration, peel the protective backing from the bumpers [B] and place them as shown.

En utilisant les dimensions de l'illustration, décollez le support protecteur des butées [B] et placez-les comme indiqué.

Bumpers must be installed on hood. If they are installed on the hood protector they may wear through the paint on the hood!

Les pare-chocs doivent être installés sur le capot. S'ils sont installés sur la protection du capot, ils risquent d'abîmer la peinture du capot !

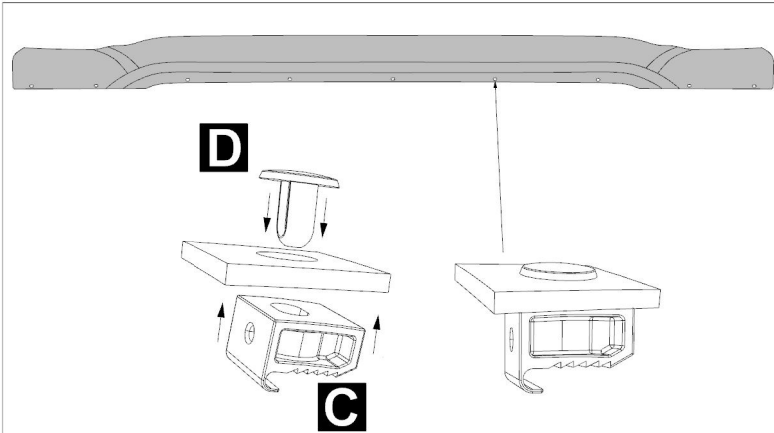

3 Place 9 Pins [A] into the 9 holes in the hood deflector and into the 9 [B] Clip Bodies.

Placez 9 broches [A] dans les 9 trous du déflecteur de capot et dans les 9 corps de clip [B].

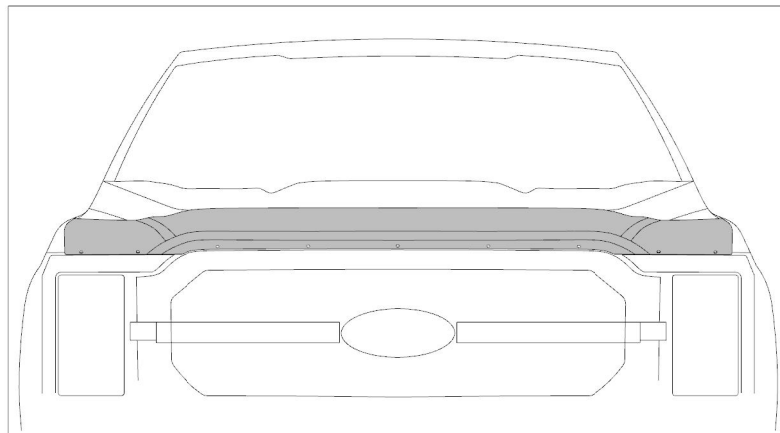

4 Place the hood deflector on top of the bumpers [B] and hood. Visually inspect that the hood deflector is centered and that you are happy with the position on the hood.

Placez le déflecteur de capot sur les butées [B] et le capot. Inspectez visuellement le déflecteur de capot pour vous assurer qu'il est centré et que sa position sur le capot vous convient.

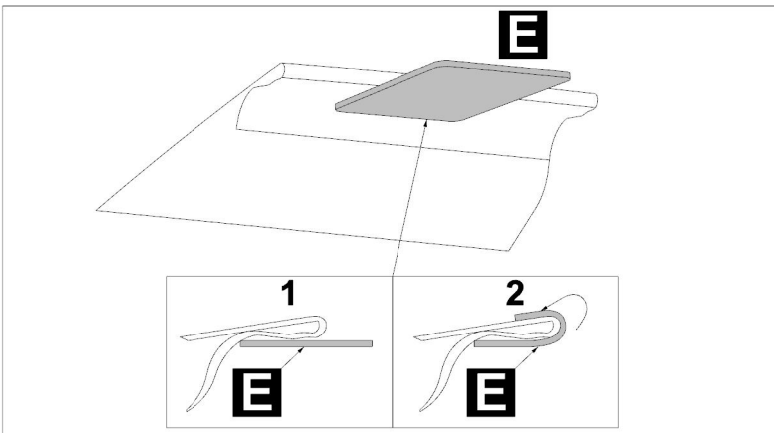

5 Place anti-abrasion pads [E] over the hood edge at each of the 9 hardware locations to protect the hood edge.

Placez des tampons anti-abrasion [E] sur le bord du capot à chacun des 9 emplacements de quincaillerie pour protéger le bord du capot.

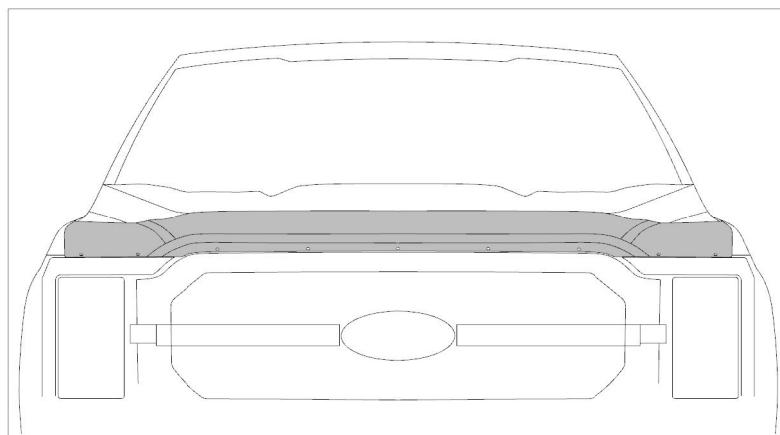

6 Re-place the hood deflector on top of the bumpers [B] and hood. Visually inspect that the hood deflector is centered and that you are happy with the position on the hood. Ensure the hardware positions line up with the anti-abrasion pads [D], readjust them if needed.

Remettez le déflecteur de capot en place sur les butées [B] et le capot. Inspectez visuellement le déflecteur de capot pour vous assurer qu'il est centré et que sa position sur le capot vous convient. Assurez-vous que les fixations sont alignées avec les patins anti-abrasion [D] ; réajustez-les si nécessaire.

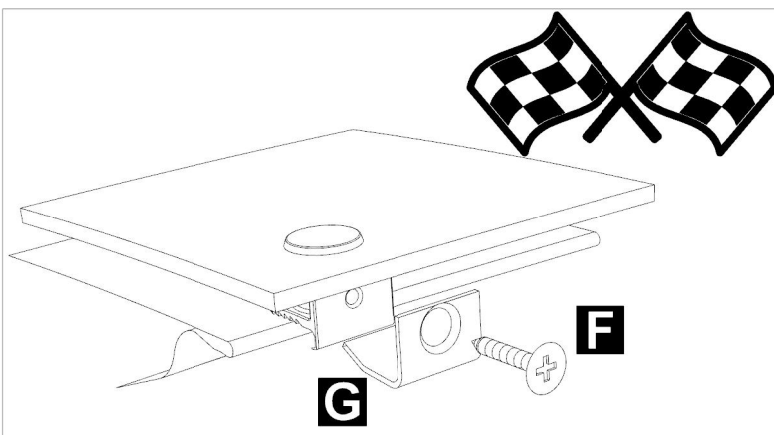

7 Put the 9 screws [E] through the 9 metal "L" brackets [F] and into the pre assembled clip bodies and tighten the screws. Be sure to press down on the pins while tightening. Start from the center position and work towards the headlight. Repeat for the other side.

*Thank you for purchasing a FormFit Hood Protector!
Sérrez les 9 vis [E] dans les 9 supports métalliques en « L » [F] et dans les corps de clip pré-assemblés, puis serrez les vis. Assurez-vous d'appuyer sur les goupilles pendant le serrage. Commencez par le centre et progressez vers le phare. Répétez l'opération de l'autre côté. Merci d'avoir acheté une protection de capot FormFit !*