



WIRELESS REMOTE CONTROL OWNER'S MANUAL

CAUTION

**READ AND UNDERSTAND THIS MANUAL BEFORE
INSTALLATION AND OPERATION OF YOUR
SUPERWINCH PRODUCT**

Superwinch LLC
359 Lake Road
Dayville, CT 06241, USA
tel: 1.860.928.7787
fax: 1.860.963.0811
info@superwinch.com
www.superwinch.com

Superwinch LTD
Union Mine Road
Tavistock, Devon PL19 0NS
England
tel: +44 (0) 1822 614101
fax: + 44 (0) 1822 615204
sales@superwinch.net
www.superwinch.com



98-17464 Rev - 012/18/2012

CERTUS WIRELESS REMOTE SYSTEM



Read and understand the manual thoroughly before installing or using the radio remote control.



WARNING Improper installation or improper use of the remote unit by the user could result in injury or destruction of property. Keep this manual for future reference.

General Information

The system operates on a frequency band of 868MHz (EU) or 915MHz (US) MHz and utilizes frequency modulation generally known as FM technology. While an FM signal is much less susceptible to electrical interference than an AM signal, there can never be total protection against outside interference. Interference can result from the turning on and off of electronic equipment and can come from proximity to industrial equipment and types of computer equipment. The greatest range will be achieved if the receiver is not enclosed in metal.

SAFETY PRECAUTIONS

The responsibility for safe installation and operation of this system ultimately rests with you, the operator. Read and understand all safety precautions and operating instructions before installing and operating the system. Careless system operation can result in serious injury and/or property damage.

Throughout this manual, you will find notations with the following headings:



DANGER Indicates an imminently hazardous situation which, if not avoided, will result in death or serious injury.



WARNING Indicates a potentially hazardous situation which, if not avoided, could result in death or serious injury.



CAUTION Indicates a potentially hazardous situation which, if not avoided, may result in minor or moderate injury. This notation is also used to alert against unsafe practices.

Note: Indicates additional information in the installation and operation procedures of your wireless remote control.

The following symbols on the product and in the Owners manual are used:



Read Owner's Manual

AVISO:

Este dispositivo cumple con las disposiciones de la Parte 15 de las Normas de la FCC (y con RSS-210 de Industry Canada).

El uso está sujeto a las siguientes condiciones:

- (1) Este dispositivo no causará interferencias perjudiciales.*
- (2) Este dispositivo es apto para recibir interferencias, incluso interferencias que puedan afectar su funcionamiento.*

AVISO:

Todo cambio o modificación de este equipo sin la expresa autorización de SUPERWINCH LLC podría anular la autorización de la FCC para utilizarlo.

NOTA:

Este equipo ha sido probado y cumple con los límites establecidos para un dispositivo digital de Clase A según la Parte 15 de las Normas de FCC de EE.UU. Estos límites aseguran una protección razonable contra interferencias cuando el equipo se utiliza en condiciones comerciales. Este equipo genera, usa y puede emitir energía de radiofrecuencia. Si no se instala y utiliza de acuerdo con el manual de instrucciones podrá causar interferencia en comunicaciones radiales. El uso de este equipo en un área residencial probablemente cause interferencias. En tal caso, el usuario tiene la obligación de corregir dicha situación afrontando los costos correspondientes.

AVISO:

Este aparato digital de Clase (A) cumple con ICES-003 de Canadá.

Información sobre la exposición a la propagación de radiofrecuencia:
La potencia transmitida por este dispositivo es muy inferior a los límites de exposición a radiofrecuencia de la FCC. Aún así, el dispositivo debe utilizarse de manera que las posibilidades de contacto con seres humanos durante su funcionamiento normal sean mínimas

Datos técnicos - Transmisor

- Cantidad de comandos: 2
- Bandas de frecuencia: ISM 868/915 MHz
- Alimentación: 2 pilas AAA de 1.5 V
- Consumo en estado pasivo ~ 1 μ A
- Consumo promedio en transmisión: 14 mA
- 2 LED indicadores
- Teclado de goma siliconada (caja según normas IP67)
- Temperatura de servicio: -40 °F (-200 °C) a +1580 °F (+700 °C)
- Dimensiones: 4.29" (109 mm) x 2.20" (56 mm) x 1.18" (30 mm)

Datos técnicos - Receptor

- Cantidad de salidas: 2
- Bandas de frecuencia: ISM 868/915 MHz
- Control electrónico con microprocesador
- Dimensiones (incluyendo la antena): 7.48" (190 mm) x 3.27" (83 mm) x .87" (22 mm)
- Norma de la caja: IP67
- Protegido contra inversión de polaridad
- Alimentación eléctrica de 12/24 VCC (tolerancia 10 a 30) por medio de la batería del vehículo
- Corriente típica en estado pasivo -18 mA a 12 V -14 mA a 12 V
- Fusible automático interno con reposición: 7 Amp.
- Corriente máxima por cada canal: 5 Amp.
- Corriente total máxima: 7 Amp.

WARNING

Misuse or abuse of this equipment could result in injury to the user or others and/or damage to property.

1. Never leave the transmitter unattended.
2. The transmitter is only to be used where there is a clear view of the operating machinery.
3. Do not use more than one transmitter for one receiver box. If you own or purchase a backup transmitter it is important to stow the second transmitter securely. When the system is first put into use, the backup unit should be tested then have it's battery removed and the unit should be stored in a secure place to avoid accidental operation, which may result in serious injury or death.
4. Both the transmitter housing and buttons should be checked on a regular basis and, if damaged, the transmitter should be taken out of use.
5. The battery level of the transmitter should be checked prior to use. When the battery is low (2.5V – 2.3V) the red LED will repeatedly flash when either of the two operation buttons is depressed. At this point it is recommended that the battery be replaced. When the battery reaches 2.2V, the red LED will stay on when either of the two operation buttons is depressed. The battery should be changed, see (Fig. 2).
6. In an emergency situation, the red STOP button should be pressed immediately.

The control will be brought to a stop if:

1. The red STOP button is pressed
2. The system encounters the same frequency from an outside source.
3. Two minutes pass (system is idle) since the last transmission.

These safety features are engineered into the system to protect personnel and equipment and should never be changed, taken out or bypassed.

If an emergency situation arises immediately press the red stop button on the transmitter . see (Fig. 1)

Stop Button



(Fig. 1)

OPERATION INSTRUCTIONS



(Fig. 2)

Programming the transmitter

Note: Transmitters supplied with the unit are pre-programmed at the factory.

DO NOT RE-PROGRAM THEM.

Should a new transmitter be purchased it will require programing.

To Program, follow the instructions below:

When the receiver is powered on, it will be in program mode for 5 seconds and the LED on the receiver will blink during this 5 second period. To program a transmitter, press any 3 buttons on the transmitter within this 5 second period and when the LED stops blinking, programming of the transmitter is complete.

MANTENIMIENTO

Según la intensidad de uso, las pilas del transmisor deberán cambiarse después de cierto tiempo.

Instrucciones de programación:

DIAGNÓSTICO DE FALLAS

PROBLEMA	CAUSAS POSIBLES	SOLUCIONES
El sistema no responde a los controles	No hay alimentación eléctrica en el receptor.	Verificar que el arnés de conductores esté bien conectado al receptor y el guinche, o la solenoide de partes N° 06716 y 06717.
	Instalación incorrecta del receptor	El receptor no debe estar bloqueado por grandes estructuras de acero.
	Sistema no programado	Volver a programar el sistema (véase página 4)



ADVERTENCIA Verifique que los bornes de masa y positivo de la batería estén desconectados antes de llevar a cabo trabajos eléctricos.

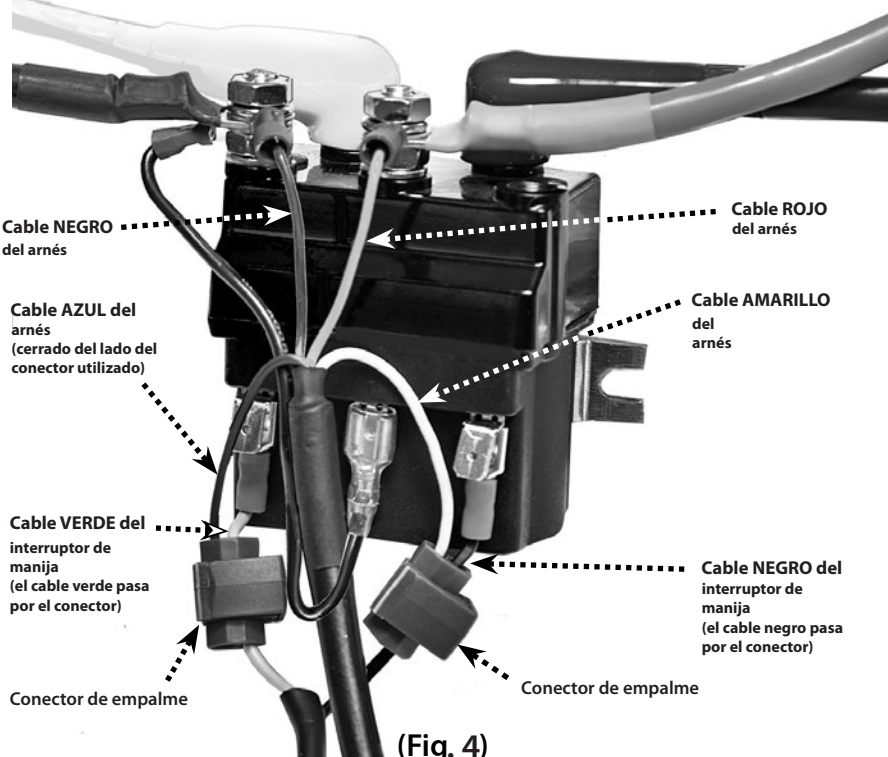

(Fig. 4)

PRUEBA DE FUNCIONAMIENTO

Al finalizar el montaje y cableado, pruebe con el comando de operación del control el funcionamiento del sistema para verificar que la unidad gire en la dirección correcta. Si funcionara en la dirección inversa, invierta la conexión de los cables en el motor y pruebe nuevamente. A continuación pruebe el funcionamiento del transmisor.

1. Conecte la alimentación eléctrica al receptor.
2. Pulse el botón de arranque y el LED de operación se encenderá una vez (véase Fig. 2).
3. Verifique que los comandos del transmisor correspondan al funcionamiento de la máquina.
4. Verifique la función de parada. Al pulsar el botón de parada, la máquina no debería responder al transmisor.
5. Si las pruebas se han realizado y todo funciona correctamente, el sistema está en condiciones de utilizarse.

The transmitter has 2 LED lights see (Fig. 2), LED 1 is red and pertains to low battery warning (see page 3). LED 2 is green and pertains to transmission and operation and flashes when either operation button is pressed and held to show that a signal is being transmitted to the receiver. The transmitter has one green button (start), one red button (stop) and two black buttons (cable in and cable out). The stop button when depressed turns off all switches in the receiver. The stop button has priority so that it will stop any operation even if any one of the other buttons is being pressed. If the unit is idle for two minutes or longer, or if the stop button has been pressed, the system will be powered off and will need to be activated prior to use. To activate the system, depress the green start button and the green LED 2 will flash 1 time. The system is now ready to use.

Your transmitter is now programmed and ready for use.

DIMENSION DRILLING TEMPLATE

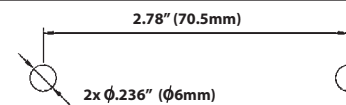

DIMENSION BOX RECEIVER

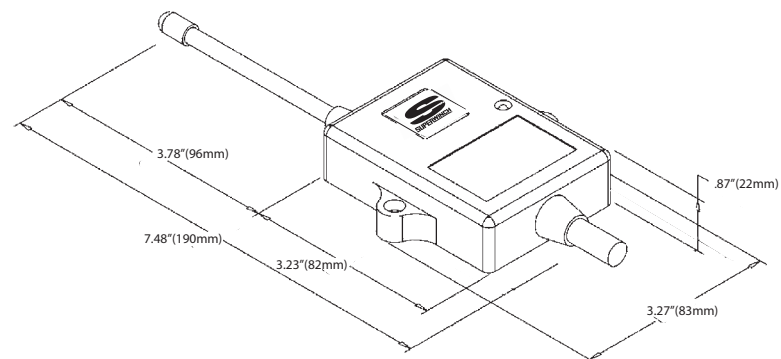

The transmitter utilizes an internal antenna while the receiver utilizes an external antenna. These antennas cannot be shortened, moved or otherwise altered. Alteration will void warranty and may cause erratic operation.

To change the batteries, open the back of the transmitter by removing the two (2) small screws. After removing the cover, carefully remove the old batteries and replace them with new 1.5V AAA batteries. Before installing the new batteries insure the connector is free from corrosion. Corrosion can be easily removed using a small stiff brush. After the new batteries have been installed, replace the cover carefully by means of the two small screws.

CAUTION After changing the batteries please make sure the rubber seal on the transmitter is in place correctly or the sealing of the unit cannot be guaranteed. Used batteries should be disposed of according to national regulations.

INSTRUCCIONES DE INSTALACIÓN

PELIGRO No hacer la instalación eléctrica con la batería conectada. No se incline hacia la batería mientras hace las conexiones. Las baterías de automóviles contienen gases inflamables y explosivos. Use protección ocular y quítese las joyas metálicas.

PRECAUCIÓN Verifique que el hato de cables no entre en contacto con ninguna parte caliente o móvil del motor, de la suspensión, de la dirección, de los frenos ni del escape.

Paso 1

Desconecte la batería antes de hacer la instalación.

Paso 2

Determine un lugar de montaje del receptor, tal como bajo la consola o bajo una divisoria, por mencionar algunos lugares comunes. La unidad puede montarse en cualquier dirección dentro del vehículo o acoplado. La unidad puede montarse con lazos prensables o dos tornillos autorroscantes.

Paso 3

Enchufar el conector hermético del arnés de conductores al conector hermético blanco del módulo del receptor inalámbrico. (véase Fig. 3)

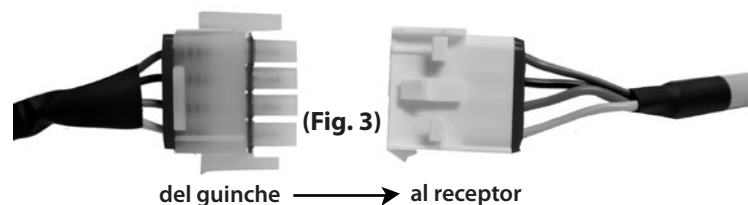

Paso 4

Para partes N° 06714 y 06715

1. Conecte el enchufe del guinche al receptáculo Talon.

Para partes N° 06716 y 06717 (véase Fig. 4)

1. Conecte el terminal del conductor negro del arnés al terminal negro (-) de la solenoide.

2. Conecte el terminal del conductor rojo del arnés al terminal rojo (+) de la solenoide.

3. Con uno de los dos conectores suministrados, empalme el cable azul del arnés al cable negro del interruptor de la manija.

4. Con el segundo conector empalme el cable amarillo del arnés al cable verde del interruptor de la manija.

Para partes N° 06718 y 06719

1. Conecte el enchufe del guinche al receptáculo Serie S.

El transmisor utiliza una antena interna; el receptor tiene una antena externa. Estas antenas no pueden puentearse ni alterarse de manera alguna. Su alteración anulará la garantía y podría causar un funcionamiento errático.

Para cambiar las pilas abrir la parte de atrás del transmisor aflojando los dos tornillos. Quitar la tapa, retirar las pilas usadas y colocar las nuevas pilas AAA de 1.5 V. Antes de colocar las nuevas pilas verificar que los conectores no estén oxidados. La oxidación puede eliminarse con un cepillo pequeño de cerda dura. Luego de cambiar las pilas colocar nuevamente la tapa con los dos tornillos.

PRECAUCIÓN Después de cambiar las pilas verificar que el sello de caucho del transmisor esté correctamente colocado para evitar la pérdida de hermeticidad. Desechar las pilas según las reglamentaciones correspondientes.

INSTALLATION INSTRUCTIONS

DANGER *Do not attempt to install wiring when the battery is connected. Do not lean over battery while making connections. Automotive batteries contain flammable and explosive gases. Wear eye protection during installation and remove all metal jewelry.*

CAUTION *Ensure that the wiring harness does not interfere or come in contact with any hot or moving engine, suspension, steering, braking or exhaust parts.*

Step 1

Disconnect the battery before beginning installation.

Step 2

Locate a place to mount the wireless receiver such as under dash console, or inside wall of box trailer would be typical locations. The unit can be mounted in any orientation, inside the vehicle or trailer. The unit can be mounted by either cable ties or with two (2) self-tapping screws.

Step 3

Connect the white weather pack connector end of the harness to the mating white weather pack connector on the wireless receiver. see (Fig. 3)

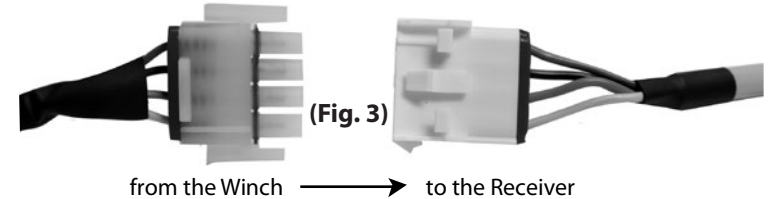

Step 4

For P/N 06714 and 06715

1. Connect the winch plug end to your Talon winch socket.
For P/N 06716 and 06717 (See Fig. 4)
1. Connect the black wire ring terminal from the harness assembly to the black (-) stud of the solenoid.
2. Connect the red wire ring terminal from the harness assembly to the red (+) stud of the solenoid.
3. Use one of the two supplied quick splice connectors to splice the blue wire from the harness assembly into the black wire of the handlebar rocker switch.
4. Use the second quick splice connector to splice the yellow wire from the harness assembly into the green wire from the handlebar rocker switch.

For P/N 06718 and 06719

1. Connect the winch plug end to your S-Series winch socket.

⚠ WARNING Check to ensure that the ground and positive leads from the battery are disconnected before performing any electrical work.

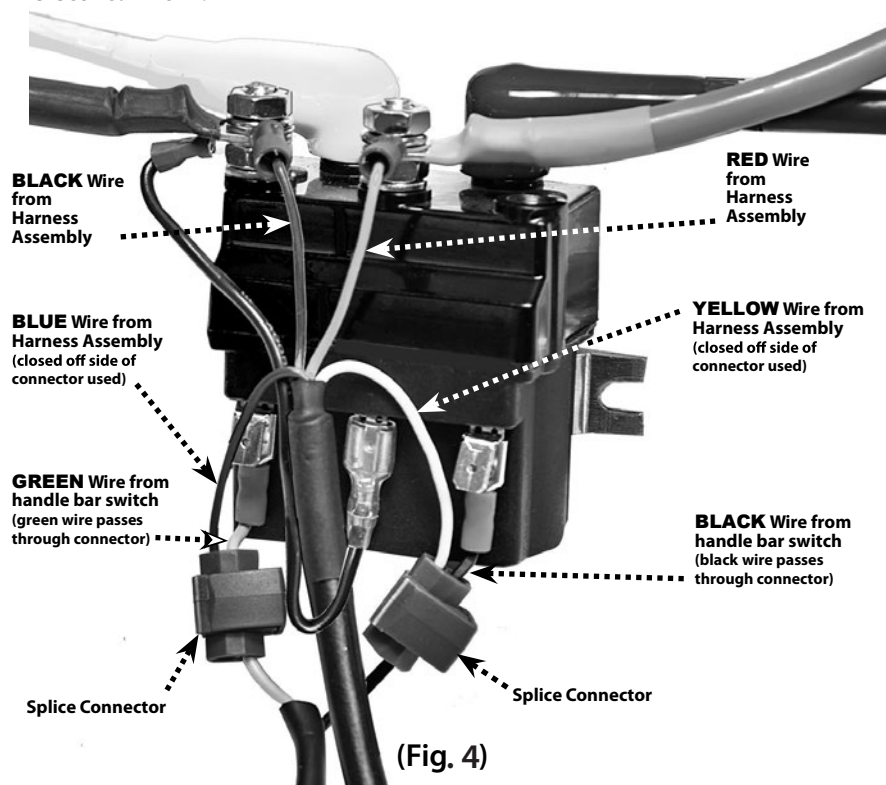

(Fig. 4)

OPERATION TEST

After mounting and wiring is complete, test the operation of the system to be sure the drive is operating in the proper direction utilizing the operation switch on the control unit. Should it be operating in reverse, swap the two motor wires on the unit and re-test. Then test transmitter to verify operation.

1. Turn on the supply voltage to the receiver.
2. Press the start button and the operation LED flashes once. see (Fig. 2).
3. Check to see if the operation of the transmitter corresponds to the operation of the machinery.
4. Check the stop function. After pressing the stop button, the machine should not be able to be controlled by the transmitter.
5. If the checks are finished and everything is functional, the system is operational

El transmisor tiene 2 LED (véase Fig. 2). El LED 1 es rojo e indica baja carga de pilas (véase la página 3). El LED 2 es verde e indica que hay transmisión y funcionamiento. Parpadea al pulsar cualquier botón de funcionamiento para mostrar que la señal se transmite al receptor. El transmisor tiene un botón verde (arranque), un botón rojo (parada) y dos botones negros (enrollar y desenrollar el cable). Al oprimir el botón de parada se anulan todos los relés/interruptores del receptor. El botón de parada tiene prioridad, por lo cual prevalecerá aunque esté oprimido cualquier otro botón. Si la unidad permanece activa al menos por dos minutos o se ha pulsado el botón de parada, el sistema se apagará. Tendrá que activarse antes de volver a usarlo. Para activar el sistema pulse el botón verde de arranque. El LED verde se encenderá una vez. El sistema está listo para usarse.

El transmisor está ahora programado y listo para usarse.

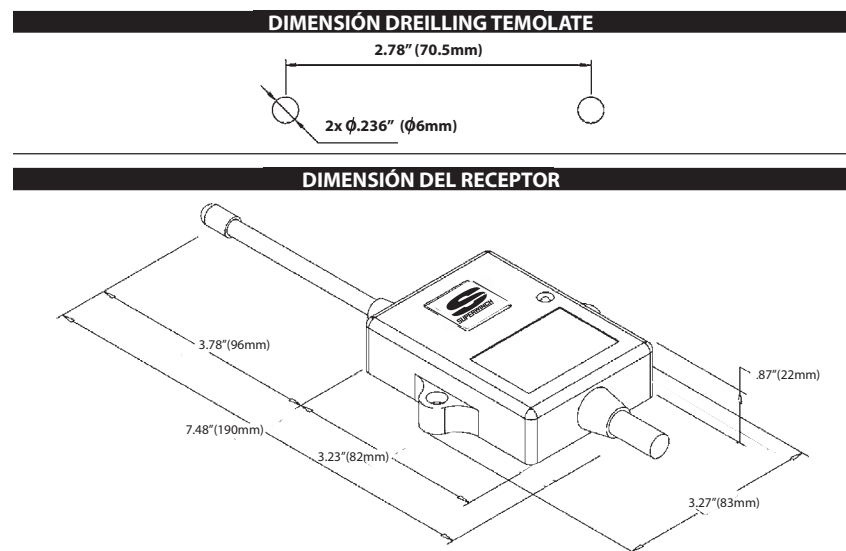

INSTRUCCIONES DE USO



(Fig. 2)

Programación del transmisor

Nota: Los transmisores suministrados con la unidad están preprogramados de fábrica.

NO VUELVA A PROGRAMARLOS.

Si ha comprado un transmisor nuevo será necesario programarlo.

Instrucciones de programación:

Al encender el receptor estará en modo de programación 5 segundos y el LED parpadeará en dicho período. Para programar un transmisor pulse cualquiera de tres botones en el mismo, dentro de un período de 5 segundos. Cuando el LED deja de parpadear, la programación habrá terminado.

MAINTENANCE

Depending on use, the batteries in the remote transmitter will need replacement after a period of time.

No other regular maintenance is required.

TROUBLESHOOTING

PROBLEM	POSSIBLE CAUSES	SOLUTIONS
The system does not respond to the controls	Absence of power in the receiver unit.	Check that the harness is correctly connected to the receiver unit and winch or the solenoid on P/N's 06716 and 06717.
	Incorrect installation of the receiver	The receiver must not be shielded by large iron structures
	System not programmed	Re-program the system (see page 4)

Technical Data - Transmitter

- Number of Commands: 2
- Frequency bands: ISM 868/915 MHz
- Power Supply: 2 x 1.5v AAA Batteries
- Absorption at rest ~ 1 μ A
- Average absorption in transmission: 14 mA
- 2 LED indicator lights
- Silicon rubber keypad (grade of enclosure IP67)
- Operating Temperature: -4°F (-20°C) to +158°F (+70°C)
- Dimensions: 4.29" (109mm) x 2.20" (56mm) x 1.18" (30mm)

Technical Data - Receiver

- Number of outputs: 2
- Frequency bands: ISM 868/915 MHz
- Microprocessor electronics control
- Dimensions (including antenna): 7.48" (190mm) x 3.27" (83mm) x .87" (22mm)
- Grade of enclosure: IP67
- Inverse polarity protected
- 12/24 VDC (10-30 allowed) rating power supply through connection to the vehicle's battery
- Typical quiescent current -18 mA @ 12 V
-14 mA @ 12 V
- Internal automatic resettable fuse: 7 A
- Maximum suppliable current for each channel: 5 A
- Maximum total suppliable current: 7 A

ADVERTENCIA

El uso incorrecto o maltrato de este equipo podría causar lesiones al usuario o a otros, y/o daños materiales.

1. No dejar el transmisor sin atención.
2. El transmisor debe utilizarse únicamente con la máquina totalmente a la vista.
3. No usar más de un transmisor por cada receptor. Si posee un transmisor de reserva, guárdelo en un lugar seguro. Al poner en funcionamiento el sistema por primera vez, probar la unidad de reserva.
Luego quite las pilas y guárdelo en un lugar seguro para evitar su uso accidental ya que ello podría causar un accidente grave e incluso fatal.
4. Inspeccionar regularmente la caja y los botones del transmisor. Si estuvieran dañados, quitar de servicio el transmisor.
5. Verificar la carga de la pila del transmisor antes de usarlo. Si las pilas tienen poca carga (2.5 – 2.3 V) parpadeará el LED rojo al pulsar cualquiera de los dos botones de comando. En dicho momento es recomendable cambiar las pilas. Si las pilas alcanzan el valor de 2.2 V, el LED rojo permanecerá encendido al pulsar cualquiera de los dos botones de comando. Poner las pilas a cargar (véase Fig. 2).
6. En caso de emergencia pulsar inmediatamente el botón rojo de parada (STOP).

El control dejará de funcionar cuando:

1. Se pulse el botón rojo de parada (STOP).
2. El sistema encuentre la misma frecuencia de origen externo.
3. Pasen dos minutos de estado pasivo desde la última transmisión.

Estas funciones de seguridad se incorporan para proteger al personal y al equipo. No deben alterarse, quitarse ni anularse.

En caso de emergencia pulse inmediatamente el botón rojo de parada en el transmisor.
(Véase la Figura 1)

Botón de parada



(Fig. 1)

CONTROL REMOTO INALÁMBRICO CERTUS



Lea atentamente todo el manual antes de instalar y poner en uso el control remoto de radiofrecuencia.



ADVERTENCIA La instalación o el uso incorrecto de este control remoto podría causar accidentes lesivos o daños materiales. Conserve este manual para consulta futura.

Datos generales

El sistema funciona en una banda de frecuencia de 868 MHz (UE) o 915 MHz (USA) MHz, con tecnología de modulación de frecuencia (FM). Si bien una señal de FM es menos susceptible a la interferencia eléctrica que una señal de AM, nunca habrá protección absoluta contra interferencias externas. La interferencia puede aparecer al encender y apagar un equipo electrónico, por proximidad a un equipo industrial y con ciertos tipos de computadoras. El mayor alcance se obtendrá si el receptor no estuviera contenido en metal.

MEDIDAS DE SEGURIDAD

La responsabilidad de usar e instalar este sistema con seguridad recae en el operador. Antes de instalar y usar el sistema, lea atentamente todas las medidas de seguridad y las instrucciones de uso. El uso descuidado del sistema podría causar accidentes graves y/o daños materiales.

En este manual encontrará notas con los siguientes encabezamientos:



PELIGRO

Indica una situación de peligro inminente que si no se evita podría causar un accidente grave o incluso la muerte.



ADVERTENCIA

Indica una situación potencialmente peligrosa que si no se evita podría causar un accidente grave o incluso la muerte.



PRECAUCIÓN

Indica una situación potencialmente peligrosa que si no se evita podría causar un accidente menor o moderado. Se utiliza también para advertir sobre el uso de métodos inseguros.

Nota: Indica información adicional para la instalación y el uso del control remoto inalámbrico.

En el producto y en el manual de instrucciones también se utilizan los siguientes símbolos:



Leer el manual del usuario

NOTICE:

This device complies with part 15 of the FCC Rules [and with RSS-210 of Industry Canada].

Operation is subject to the following two conditions:

- (1) This device may not cause harmful interference, and*
- (2) This device must accept any interference received, including interference that may cause undesired operation.*

NOTICE:

Changes or modifications made to this equipment not expressly approved by, SUPERWINCH LLC, may void the FCC authorization to operate this equipment.

NOTE:

This equipment has been tested and found to comply with the limits for a Class A digital device, pursuant to Part 15 of the FCC Rules. These limits are designed to provide reasonable protection against harmful interference when the equipment is operated in a commercial environment.

This equipment generates, uses, and can radiate radio frequency energy and, if not installed and used in accordance with the instruction manual, may cause harmful interference to radio communications. Operation of this equipment in a residential area is likely to cause harmful interference in which case the user will be required to correct the interference at his own expense.

NOTICE:

This Class (A) digital apparatus complies with Canadian ICES-003

Radio frequency radiation exposure information:

This radiated output power of the device is far below the FCC radio frequency exposure limits. Nevertheless, the device shall be used in such a manner that the potential for human contact during normal operation is minimized



CONTROL REMOTO INALAMBRICO MANUAL DEL USUARIO

PRECAUCIÓN

**LEA ATENTAMENTE ESTE MANUAL ANTES DE
INSTALAR Y PONER EN USO EL
PRODUCTO SUPERWINCH**

Superwinch LLC
359 Lake Road
Dayville, CT 06241, USA
tel: 1.860.928.7787
fax: 1.860.963.0811
info@superwinch.com
www.superwinch.com

Superwinch LTD
Union Mine Road
Tavistock, Devon PL19 0NS
England
tel: +44 (0) 1822 614101
fax: + 44 (0) 1822 615204
sales@superwinch.net
www.superwinch.com





TÉLÉCOMMANDE SANS FIL MANUEL D'UTILISATION

ATTENTION

**VEILLEZ À LIRE ET À BIEN COMPRENDRE CE
MANUEL AVANT D'INSTALLER ET D'UTILISER
VOTRE PRODUIT SUPERWINCH**

Superwinch LLC
359 Lake Road
Dayville, CT 06241, États-Unis
Téléphone : 1.860.928.7787
Télécopie : 1.860.963.0811
info@superwinch.com
www.superwinch.com

Superwinch LTD
Union Mine Road
Tavistock, Devon PL19 0NS
Angleterre
Téléphone : + 44 (0) 1822 614101
Télécopie : + 44 (0) 1822 615204
sales@superwinch.net
www.superwinch.com



TÉLÉCOMMANDE SANS FIL CERTUS



Veillez à lire et à bien comprendre ce manuel avant d'installer et d'utiliser votre télécommande radio.



AVERTISSEMENT Une mauvaise installation ou une mauvaise utilisation de la télécommande peut entraîner des blessures ou la destruction de matériel. Conservez ce manuel pour pouvoir vous y référer ultérieurement.

Informations générales

La télécommande fonctionne sur une bande de fréquences de 868 MHz (UE) ou 915 MHz (États-Unis) et utilise la modulation de fréquence, généralement connue sous le nom de technologie FM. Si un signal FM est bien moins sensible aux interférences électriques qu'un signal AM, il est impossible de garantir une protection intégrale contre les interférences extérieures. Ces interférences peuvent résulter de la mise sous tension ou hors tension de matériel électronique ou encore provenir de la proximité de matériel industriel ou informatique. La télécommande fonctionnera à sa portée maximale à condition que le récepteur ne soit pas enfermé dans un boîtier métallique.

PRÉCAUTIONS DE SÉCURITÉ

L'installation et le fonctionnement sûrs de cet appareil relèvent de votre responsabilité. Veillez à lire et à bien comprendre ce manuel avant de l'installer et de l'utiliser. L'utilisation imprudente de cet appareil peut entraîner de graves blessures et/ou des dommages matériels.

Tout au long de ce manuel, vous trouverez des notifications portant les entêtes suivants :



DANGER

Tout au long de ce manuel, vous trouverez des notifications portant les entêtes suivants :



AVERTISSEMENT

Indique une situation de danger potentiel qui, si elle n'est pas évitée, peut entraîner la mort ou de graves blessures.



ATTENTION

Indique une situation de danger potentiel qui, si elle n'est pas évitée, peut entraîner des blessures légères ou modérées. Cette indication est également utilisée pour vous mettre en garde contre des pratiques dangereuses.

Remarque : Indique une information supplémentaire relative aux procédures d'installation et de fonctionnement de votre télécommande sans fil.

Le symbole suivant est utilisé sur le produit et dans le manuel d'utilisation :



Lisez le manuel d'utilisation

N.B. :

Cet appareil est conforme à la Partie 15 des Réglementations de la Commission fédérale américaine des communications (FCC) ainsi qu'à la norme CNR-210 d'Industrie Canada (IC).

Son utilisation est soumise aux deux conditions suivantes :

(1) cet appareil ne doit pas provoquer d'interférences nuisibles; et
(2) cet appareil doit accepter toutes les interférences reçues, y compris les interférences pouvant entraîner des dysfonctionnements indésirables.

N.B. :

Toute modification apportée à ce matériel sans l'approbation écrite de SUPERWINCH LLC est susceptible de rendre nulle l'autorisation de son utilisation par la FCC.

NOTE:

Ce matériel a été testé et reconnu conforme aux limites applicables aux appareils numériques de Classe A au titre de la Partie 15 des Réglementations de la FCC. Ces limites sont conçues pour fournir une protection raisonnable contre les interférences nuisibles lorsque le matériel fonctionne dans un environnement commercial. Ce matériel génère, utilise et peut rayonner de l'énergie radioélectrique et, s'il n'est pas installé et utilisé conformément à ce manuel d'instructions, peut provoquer des interférences nuisibles aux communications radio. L'utilisation de ce matériel dans une zone résidentielle est susceptible de provoquer des interférences nuisibles; l'utilisateur sera dans ce cas tenu d'y remédier à ses propres frais.

N.B. :

Cet appareil numérique de Classe (A) est conforme à la norme NMB-003 du Canada.

Informations relatives à l'exposition aux rayonnements radioélectriques :

La puissance de sortie rayonnée de cet appareil est largement inférieure aux limites d'exposition aux radiofréquences stipulées par la FCC. Néanmoins, il doit être utilisé de manière à minimiser le risque de contact humain dans le cadre d'un fonctionnement normal.

Données techniques relatives à l'émetteur

- Nombre de commandes : 2
- Bandes de fréquences : ISM 868/915 MHz
- Alimentation : 2 piles AAA 1,5 V
- Absorption au repos ~ 1 μ A
- Absorption moyenne en émission : 14 mA
- 2 témoins DEL
- Clavier en caoutchouc silicone (boîtier IP67)
- Température de fonctionnement : -40 °F (-200 °C) à +1580 °F (+700 °C)
- Dimensions : 4,29" (109 mm) x 2,20" (56 mm) x 1,18" (30 mm)

Données techniques relatives au récepteur

- Nombre de sorties : 2
- Bandes de fréquences : ISM 868/915 MHz
- Commande électronique par microprocesseur
- Dimensions (antenne comprise) : 7,48" (190 mm) x 3,27" (83 mm) x 0,87" (22 mm)
- Boîtier : IP67
- Protection contre les inversions de polarité
- Alimentation nominale 12/24 V c.c. (10-30 V autorisés) par raccordement à la batterie du véhicule
- Courant de repos typique -18 mA à 12 V -14 mA à 12 V
- Fusible autoréarmable interne : 7 A
- Courant d'alimentation maximum de chaque canal : 5 A
- Courant d'alimentation maximum total : 7 A



L'utilisation inappropriée ou abusive de cet appareil peut entraîner des blessures pour l'utilisateur ou pour d'autres personnes et/ou des dommages matériels.

1. Ne laissez jamais l'émetteur sans surveillance.
2. L'émetteur ne doit être utilisé que dans les endroits où l'opérateur dispose d'une bonne visibilité sur les machines en fonctionnement.
3. N'utilisez pas plus d'un émetteur par boîtier récepteur. Si vous possédez déjà un émetteur de secours ou si vous en faites l'acquisition, il est important de le ranger en sécurité. À la première utilisation du matériel, l'émetteur de secours doit être testé, puis sa pile retirée et l'émetteur stocké en lieu sûr pour éviter toute mise en marche accidentelle, qui pourrait entraîner de graves blessures ou la mort.
4. Le boîtier et les boutons de l'émetteur doivent être régulièrement contrôlés et, s'ils sont endommagés, l'émetteur ne doit plus être utilisé.
5. Le niveau de batterie de l'émetteur doit être contrôlé avant son utilisation. Lorsque le niveau de batterie est faible (2,5 V – 2,3 V), le témoin DEL rouge clignote quand l'un des deux boutons de commande est enfoncé. Il est alors recommandé de remplacer la pile. Lorsque le niveau de batterie atteint 2,2 V, le témoin DEL rouge reste allumé en permanence quand l'un des deux boutons de commande est enfoncé. Il est alors impératif de remplacer la pile (voir Fig. 2).
6. En situation d'urgence, appuyez immédiatement sur le bouton rouge STOP (ARRÊT).

La commande d'arrêt sera activée si :

1. Le bouton rouge STOP est enfoncé.
2. Le système rencontre la même fréquence qu'une source extérieure.
3. Deux minutes s'écoulent sans aucune transmission (système inactif).

Ces fonctions de sécurité sont intégrées au système pour protéger le personnel et le matériel. Elles ne doivent en aucun cas être modifiées, supprimées ou contournées.

Si une situation d'urgence se présente, appuyez immédiatement sur le bouton rouge STOP de l'émetteur (voir Fig. 1).

Le bouton STOP



(Fig. 1)

INSTRUCTIONS D'UTILISATION



(Fig. 2)

Programmation de l'émetteur

Remarque : Les émetteurs fournis avec l'appareil sont préprogrammés en usine.

NE LES REPROGRAMMEZ PAS.

En cas d'acquisition d'un nouvel émetteur, celui-ci devra être programmé.

Pour programmer, suivez les instructions ci-dessous

Lorsque le récepteur est mis sous tension, il reste en mode programmation pendant 5 secondes, durée pendant laquelle son témoin DEL clignote. Pour programmer un émetteur, appuyez sur n'importe lequel des trois boutons de celui-ci pendant ces 5 secondes. Lorsque le témoin DEL cesse de clignoter, cela signifie que la programmation de l'émetteur est achevée.

ENTRETIEN

Selon l'utilisation de l'appareil, les piles de l'émetteur à distance doivent être remplacées après un certain temps.

Aucune autre opération d'entretien courant n'est nécessaire.

DÉPANNAGE

PROBLÈME	CAUSES POSSIBLES	PROBLÈME
Le système ne répond pas aux commandes	Absence d'alimentation au niveau du récepteur	Vérifiez que le harnais est correctement raccordé au récepteur et au treuil ou les solénoïdes des pièces n° 06716 et 06717
	Mauvaise installation du récepteur	Le récepteur ne doit pas être bloqué par de grandes structures en fer
	Système non programmé	Reprogrammez le système (voir page 4)



AVERTISSEMENT Assurez-vous que les fils de terre et les fils positifs de la batterie sont débranchés avant de réaliser tous travaux électriques électriques.

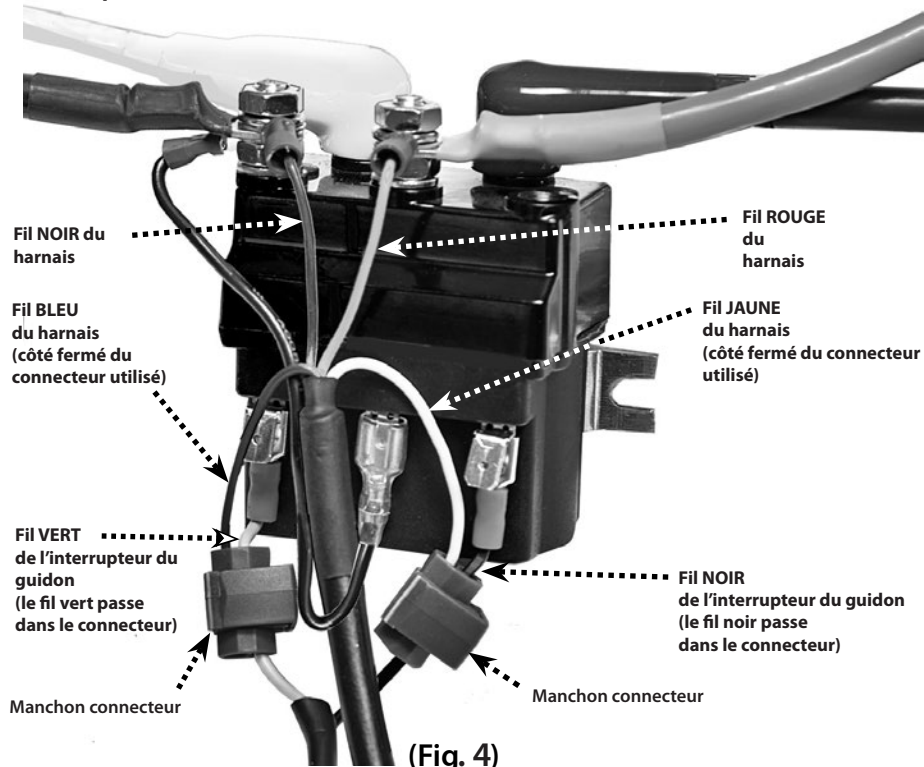

(Fig. 4)

TEST DE FONCTIONNEMENT

Une fois le montage et le câblage achevés, testez le fonctionnement du système pour vous assurer que l'entraînement fonctionne dans la bonne direction en utilisant l'interrupteur de commande situé sur la télécommande. S'il fonctionne à l'envers, inversez les deux fils du moteur de l'appareil et effectuez un nouveau test. Testez ensuite l'émetteur pour vérifier qu'il fonctionne correctement.

1. Mettez le récepteur sous tension.
2. Appuyez sur le bouton START (MARCHE). Le témoin DEL de fonctionnement clignote une fois (voir Fig. 2).
3. Vérifiez que le fonctionnement de l'émetteur correspond au fonctionnement de la machine.
4. Contrôlez la fonction d'arrêt. Lorsque vous appuyez sur le bouton STOP (ARRÊT), la machine ne doit plus répondre aux commandes de l'émetteur.
5. Une fois ces contrôles réalisés avec succès, le système est opérationnel.

L'émetteur possède 2 témoins DEL (voir Fig. 2). Le premier est rouge et s'allume pour indiquer que le niveau de batterie est faible (voir page 3). Le second est vert et concerne la transmission et le fonctionnement; il clignote lorsque l'un des boutons de commande est maintenu enfoncé pour indiquer qu'un signal est transmis au récepteur. L'émetteur possède un bouton vert (START), un bouton rouge (STOP) et deux boutons noirs (entrée de câble et sortie de câble). Le bouton STOP (ARRÊT), lorsqu'il est enfoncé, met hors tension tous les interrupteurs du récepteur. Le bouton STOP est prioritaire sur les autres commandes; il met fin à toutes les opérations même si d'autres boutons sont enfoncés. Si l'appareil reste inactif pendant plus de deux minutes, ou si le bouton STOP est enfoncé, le système est mis hors tension et devra être réactivé avant toute utilisation. Pour activer le système, appuyez sur le bouton vert START et le témoin DEL vert clignotera une fois. Le système est à présent prêt à être utilisé.

Votre émetteur est maintenant programmé et prêt à être utilisé.

DIMENSION DREILLING TEMOLATE

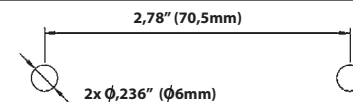

DIMENSION DEL RECEPTOR

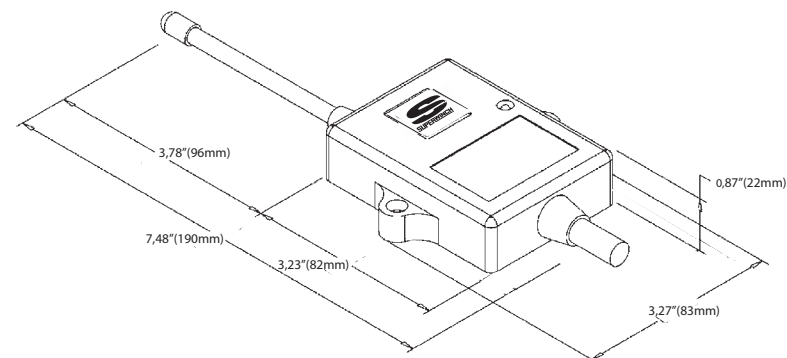

L'émetteur utilise une antenne interne et le récepteur une antenne externe. Ces antennes ne doivent en aucun cas être raccourcies, retirées ou altérées de quelque manière que ce soit. Toute altération des antennes annulerait la garantie et provoquerait un fonctionnement imprévisible.

Pour remplacer les piles, ouvrez l'arrière de l'émetteur en retirant les deux (2) petites vis. Une fois la plaque de protection arrière retirée, retirez les anciennes piles avec précaution et remplacez-les par de nouvelles piles AAA 1,5 V. Avant d'installer les nouvelles piles, assurez-vous que le connecteur n'est pas rouillé. La rouille peut facilement être éliminée à l'aide d'une petite brosse dure. Une fois les nouvelles piles installées, remettez la plaque de protection arrière en place en refixant les deux petites vis.

ATTENTION Après avoir remplacé les piles, assurez-vous que le joint en caoutchouc de l'émetteur est bien en place. Dans le cas inverse, l'étanchéité de l'appareil ne saurait être garantie. Les piles usagées doivent être éliminées conformément aux réglementations nationales.

INSTRUCTIONS D'INSTALLATION

DANGER N'essayez pas de raccorder des fils lorsque la batterie est connectée. Ne vous appuyez pas sur la batterie en effectuant les raccordements. Les batteries automatiques peuvent contenir des gaz inflammables et explosibles. Portez une protection oculaire adaptée et retirez tout bijou en métal pendant l'installation.

ATTENTION Assurez-vous que le harnais n'interfère ou n'entre en contact avec aucune pièce chaude ou en mouvement des systèmes de moteur, suspension, direction, freinage ou échappement.

Étape 1

Débranchez la batterie avant de commencer l'installation.

Étape 2

Trouvez un endroit adapté pour installer le récepteur sans fil. Le dessous de la console de tableau de bord ou les parois intérieures d'un semi-remorque fourgon sont des emplacements typiques. L'appareil peut être installé dans n'importe quelle orientation à l'intérieur du véhicule ou de la remorque. Il peut être installé à l'aide d'attaches de câbles ou de deux (2) vis autotaraudeuses.

Étape 3

Raccordez l'extrémité du connecteur Weather Pack blanc du harnais au connecteur Weather Pack blanc homologué du module du récepteur sans fil (voir Fig. 3).

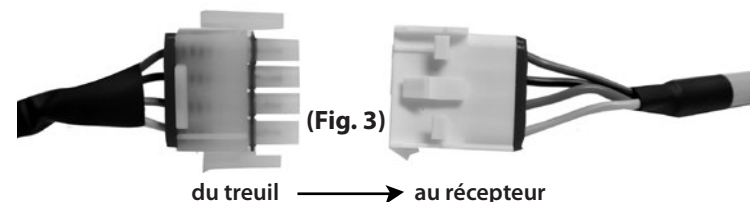

Paso 4

Pour les pièces n° 06714 et 06715

1. Raccordez la fiche du treuil à la prise de votre treuil Talon.
Pour les pièces n° 06716 et 06717 (voir Fig. 4)
1. Raccordez la cosse à anneau du fil noir du harnais au plot de contact (-) noir du solénoïde.
2. Raccordez la cosse à anneau du fil rouge du harnais au plot de contact (+) rouge du solénoïde.
3. Utilisez l'un des deux manchons connecteurs rapides fournis pour épisser le fil bleu du harnais dans le fil noir de l'interrupteur à bascule du guidon.
4. Utilisez le second manchon connecteur rapide pour épisser le fil jaune du harnais dans le fil vert de l'interrupteur à bascule du guidon.

Pour les pièces n° 06718 et 06719

1. Raccordez la fiche du treuil à la prise de votre treuil de gamme S.