

# REVELATION™

TONNEAU • COVER

For proper installation and best possible fit, please read all instructions **BEFORE** you begin.

For technical assistance or to obtain missing parts, please call Customer Relations at 1-800-328-5863

**NOTE:** If installing on truck with bedliner, see step 9 before installing.

## Contents

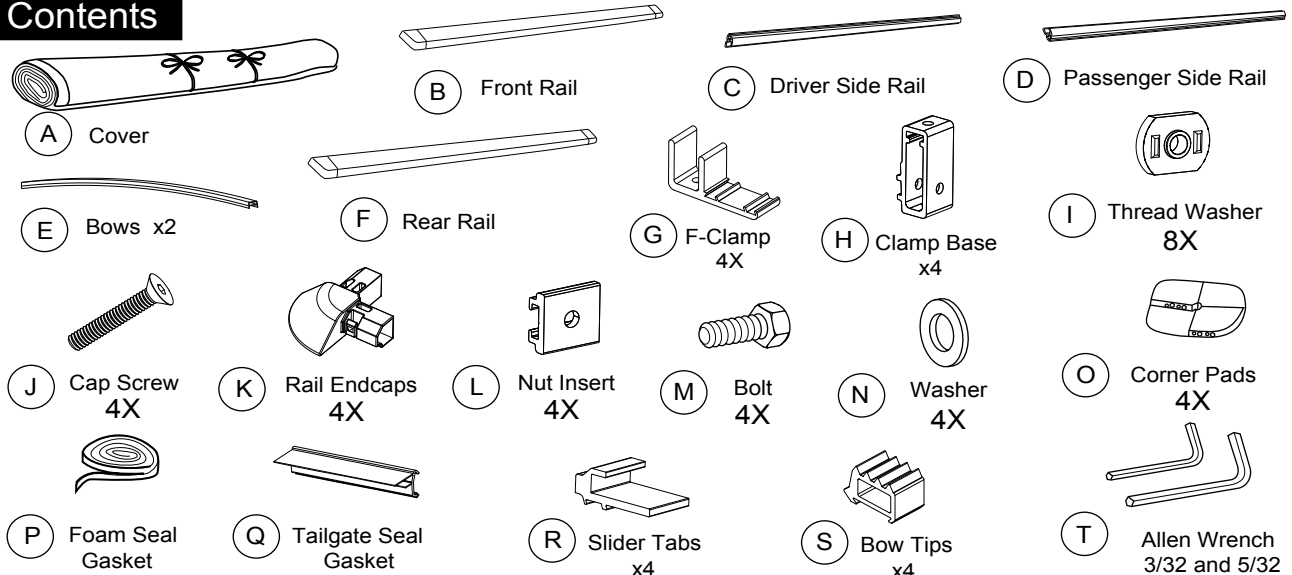

## Tools Required

Cleaning Supplies

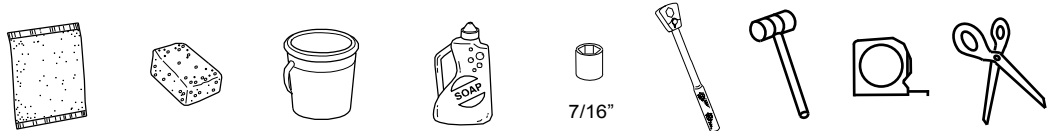

## Important Safety Information

### ⚠ WARNING

• **Do not drive with the cover partially attached. This may cause damage to your truck and/or cover.**

No conduzca con la cubierta atada parcialmente. Esto puede causar daño a su carro y/o cubierta.  
Ne conduisez pas avec la couverture partiellement jointe. Ceci peut endommager votre camion et/ou couverture.

• **If traveling with cover in rolled up position make sure restraining straps are securely tied. When cover is in rolled up position remove rear rail, rear corners, and both bows from rail assembly.**

Si viaja con la cubierta en rodado encima de la posición cerciórese de que conservando correas están atados con seguridad. Cuando la cubierta está en rodado encima de la posición quite el carril posterior, alce las esquinas, y ambos arcos del montaje de carril.  
Si voyageant avec la couverture dans roulé vers le haut de la position assurez-vous qu'en maintenant des courroies sont solidement attachés. Quand la couverture est dans roulé vers le haut de la position enlevez le rail arrière, élevez les coins, et les deux arcs de rail.

• **Do not use any part of this tonneau as a tie down.**

No utilice cualquier parte de este tonneau como lazo abajo.  
N'employez pas toute partie de ce tonneau comme cravate vers le bas.

• **Periodically check clamps for shifting due to road vibrations.**

Compruebe periódicamente las abrazaderas para saber si hay el desplazamiento debido a las vibraciones del camino.  
Examinez périodiquement les brides pour assurer le décalage dû aux vibrations de route.

• **Pressure car washes are okay as long as you hold the wand no closer than two feet from the cover.**

Las coladas de coche de la presión son aceptables mientras usted sostenga la varita no más cerca de dos pies de la cubierta.  
Les lavages de voiture de pression sont corrects tant que vous tenez la baguette magique pas plus étroitement que deux pieds de la couverture.

• **Do not use cleaning solvents of any kind.**

No utilice los disolventes limpiadores de la clase.  
N'employez pas les dissolvants de nettoyage de la sorte.

• **Do Not use automatic "brush - style" car washes.**

No utilice el "cepillo automático - labre" las coladas de coche.  
N'employez pas la « brosse automatique - dénommez » les lavages de voiture.

## Preparation Before Installation

• **Wash the upper rail surfaces of the truck bed.**

Lave las superficies superiores del carril de la cama de carro.  
Lavez les surfaces supérieures de rail du lit de camion.

• **Be sure to completely dry the upper surfaces of your truck bed before installing your rails.**

Esté seguro de secar totalmente las superficies superiores de su cama de carro antes de instalar sus carriles.  
Soyez sûr de sécher complètement les extrados de votre lit de camion avant d'installer vos rails.

# Installation Steps

## CLAMP ASSEMBLY MONTAJE DE LA ABRAZADERA ASSEMBLEZ LA BRIDE

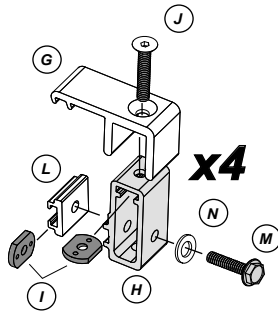

**Leave loose for fitting on bed rail.**

Váyase flojamente para caber en el carril de la cama.  
Partez lâchement pour s'adapter sur le rail de lit.

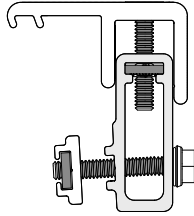

**Assemble the rail clamps.**

Monte las abrazaderas del carril.  
Assemblez les brides de rail.

1

## TAILGATE SEAL INSTALL EL SELLO DE LA PUERTA POSTERIOR INSTALA LE JOINT DE PORTE À RABATEMENT ARRIÈRE INSTALLENT

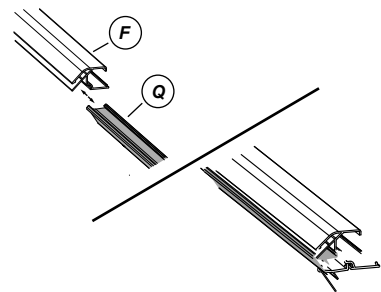

Insert tailgate seal "Q" into the rear rail (marked with an "R") by sliding it in from the end.

Insere el del sello de la puerta posterior "Q" en el carril de la parte posterior (marcado con un "R") resbalándolo adentro del extremo.

Insérez le de joint de porte à rabattement arrière "Q" dans le rail d'arrière (identifié par un "R") en le glissant dedans de l'extrémité.

2

## COVER INSTALL LA CUBIERTA INSTALA LA COUVERTURE INSTALLENT

Assemble the cover to the front rail labeled with an "F". Tie straps around rail & cover.

Monte la cubierta el carril delantero. Ate las correas de la seguridad.

Assemblez la couverture au rail avant marqué avec un "F". Attachez les courroies autour du & de rail ; couverture.

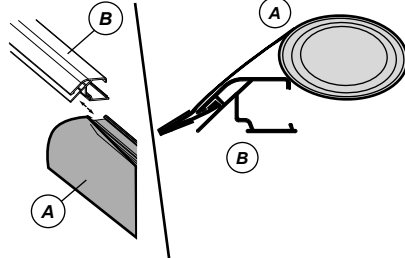

Slide into extrusion from end.

Resbale dentro de la protuberancia del extremo.

Glissez dans l'extrusion de l'extrémité.

3

## BOW TIP INSTALL EL TIP DEL ARCO INSTALA LE TIP D'ARC INSTALLENT

Assemble the bow tip into the support bow.

Monte la extremidad del arco en el arco de la ayuda.

Assemblez le bout d'arc dans l'arc de soutien.

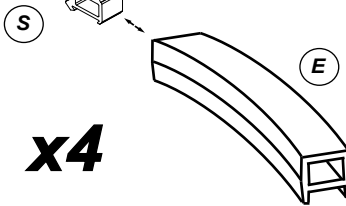

Front bow will be marked with an "F" and the rear bow with an "R".

Los arcos del frente serán marcados con una "F" y la parte posterior arquea con un "R".

Des arcs d'avant seront identifiés par un "F" et l'arrière cintre avec un "R".

4

## DECK RAIL PREPERATION CARRIL PREPERATION DE LA CUBIERTA RAIL PREPERATION DE PLATE-FORME

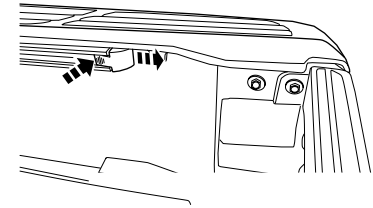

Remove plastic cap from the end the channel on both sides. Push tab in while sliding out.

Quite el casquillo plástico del extremo el canal en ambos lados. Empuje la lengüeta hacia adentro mientras que resbala hacia.

Enlevez le chapeau en plastique de l'extrémité fuera. le canal des deux côtés. Poussez l'étiquette dedans tout en glissant dehors.

5

## SIDE RAIL ASSEMBLY MONTAJE DE CARRIL ASSEMBLEZ DE RAIL

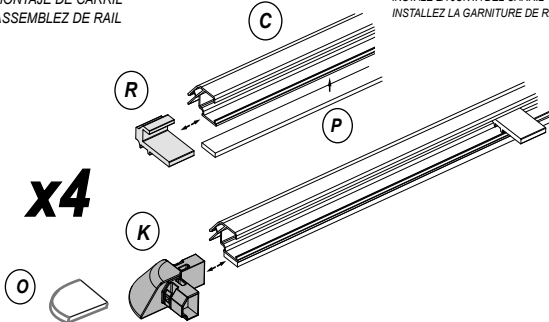

Assemble rails by inserting Bow Slider into side rails, followed by an Endcap.

Monte los carriles insertando el resbalador del arco en los carriles laterales, seguidos por un Endcap.

Assemblez les rails en insérant le glisseur d'arc dans les rails latéraux, suivis d'un Endcap.

Apply gasket foam to bottom of rails as shown (P, C&D). Trim to length. Apply corner foam (O). NOTE: Some kits require 2 layers. Front rail will be marked with a (F).

Applique la espuma de la junta a la parte inferior de carriles c como se muestra (P, C&D). Equilibrez a la longitud. Aplique la espuma de la esquina (O). NOTA: Algunos kits requieren 2 capas. El carril delantero será marcado con un (F).

Appliquez la mousse de garniture au fond des rails comme montré (P, C&D). Equilibrez à la longueur. Appliquez la mousse faisant le coin (O). NOTE : Quelques kits exigent 2 couches. Le rail avant sera identifié par un (F).

6

## INSTALL RAIL GASKET INSTALE LA JUNTA DEL CARRIL INSTALLEZ LA GARNITURE DE RAIL

## POSITION RAILS COLOQUE LOS CARRILES PLACEZ LES RAILS

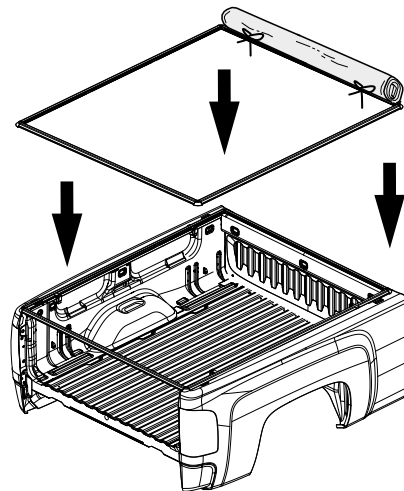

Position Rail Assembly onto the bed rails of the truck. Center assembly on rails. Loosely attach Clamp Assemblies.

Coloque la asamblea de carril sobre los carriles de la cama del carro. Centre la asamblea en los carriles. Ate libremente las asambleas de la abrazadera.

Placez l'Assemblée de rail sur les rails de lit du camion. Centrez l'assemblée sur des rails. Attachez lâchement les Assemblées de bride.

7

# Installation Steps

## SECURE CLAMP ASSEMBLIES ASEGURE LOS MONTAJES DE LA ABRAZADERA FIXEZ LES BRIDES

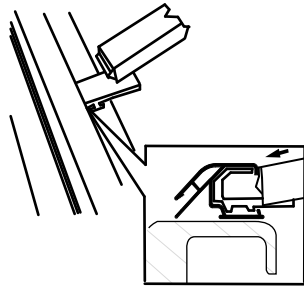

Insert bows to rail assembly by resting the bow on the top of the slider tabs with each of its legs draped over the sides. One bow is marked R for rear placement, the other bow is marked F for front placement on the truck rail assembly.

Insérte arcos a la base descansando el arco en la parte superior de la fichas slider con cada una de sus piernas cubiertas por los costados. Un arco es marcado con una R para la colocación posterior, el otro arco F está marcado para la colocación frontal en el riel del carro.

Insérez arcs à l'assemblage des traverses par le repos de l'arc sur le haut de la onglets curseur avec chacun de ses jambes drapées sur les côtés. Un arc est marqué R pour le placement arrière, la proue d'autres est marqué F pour le placement avant sur le rail monté sur camion.

### Bow Locations:

6.5ft bed - 25" spacing from front, rear rail

Secure Bow Hangers before installing Bows

Cama de los 6.5ft - espaciamento 25" del carril delantero, posterior.

Suspensiones seguras del arco antes de instalar arcos

Lit de 6.5ft - espacement 25" de rail avant et arrière.

Cintres bloqués d'arc avant d'installer des arcs

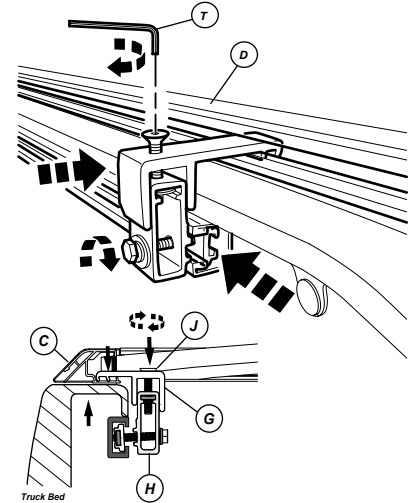
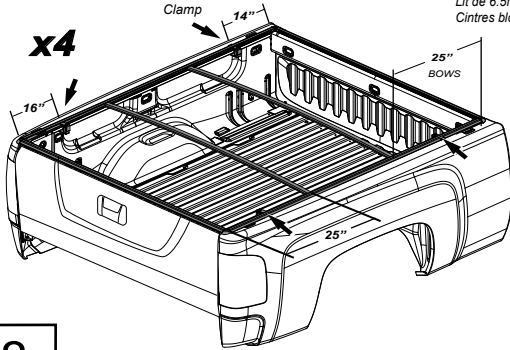

Slide clamp assemblies into bedrails at locations shown. Insert upper clamp into side rail for the cover. The lower bolt must be tightened first, then proceed to the upper bolt and tighten in place.

Deslice los montajes de la abrazadera dentro de bedrails en las localizaciones demostradas. Inserte la abrazadera superior en el carril lateral para la cubierta. El perno más bajo se debe apretar primero, después para proceder al perno superior y para apretar en el lugar.

Glissez les brides dans des bedrails aux endroits montrés. Insérez la bride supérieure dans le rail latéral pour la couverture. Le boulon inférieur doit être serré d'abord, puis pour procéder au boulon supérieur et pour serrer en place.

Align Clamp Assembly in the rail channel and begin to tighten the screw.

Adjust all 4 Clamp Assemblies evenly. Tighten completely.

Alinee la asamblea de la abrazadera en el canal del carril y comience a apretar el tornillo. Ajuste las 4 asambleas de la abrazadera uniformemente. Apriete totalmente.

Alignez l'Assemblée de bride dans le canal de rail et commencez à serrer la vis. Ajustez chacune des 4 Assemblées de bride également. Serrez complètement.

8

## INSTALL COVER TO RAIL ASSEMBLY INSTALE LA CUBIERTA AL MONTAJE DE CARRIL INSTALLEZ LA COUVERTURE SUR LE RAIL

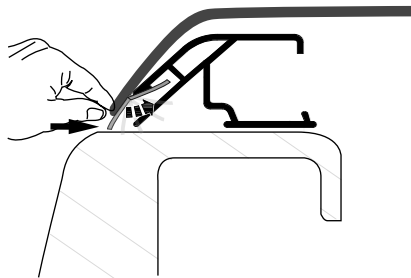

Starting at the front, tuck plastic retainer on the cover into the Rail Channel. Work towards the back of the vehicle.

Comenzando en el frente, detenedor plástico de la imagen doble por la lámina en la cubierta en el canal del carril. Trabajo hacia la parte posterior del vehículo.

S'engageant à l'avant, arrêtoir en plastique de repli sur la couverture dans la Manche de rail. Travail vers le dos du véhicule.

### Work front to back.

Frente del trabajo a la parte posterior.

Avant de travail au dos.

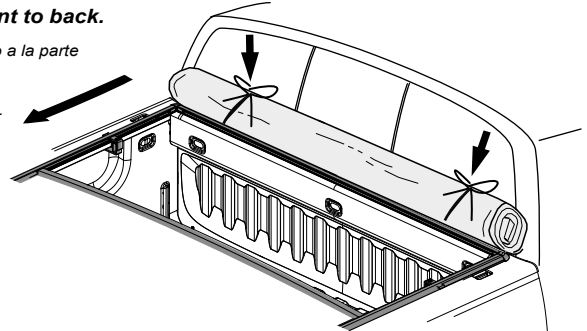

Attach the Cover to the Rail Assemblies. Tie the straps around the Rear Rail, trapping between the rail and truck bed.

Até la cubierta a las asambleas de carril. Até las correas alrededor del carril posterior, atrapando entre el carril y la cama de carro.

Attachez la couverture aux Assemblées de rail. Attachez les courroies autour du rail arrière, en emprisonnant entre le rail et le lit de camion.

9

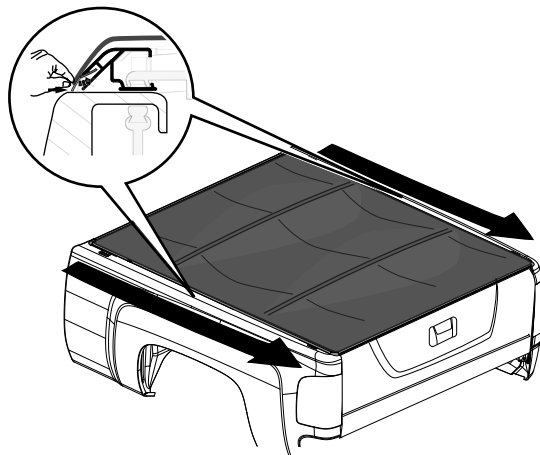

Repeat step 5 for both side rails of the Tonneau Cover. Make sure all clamps are securely tightened, and all seals are set in the rail channel. Installation Complete.

Repita el paso 5 para ambos carriles laterales de la cubierta del Tonneau. Cerciórese de que todas las abrazaderas estén apretadas con seguridad, y todos los sellos están fijados en el canal del carril. Instalación completa.

Répétez l'étape 5 pour les deux rails latéraux de la couverture de Tonneau. Assurez-vous que toutes les brides sont solidement serrées, et tous les joints sont placés dans le canal de rail. Installation complète.

10

## Operation

If traveling with cover in rolled up position make sure restraining straps are securely tied.

When cover is in rolled up position remove rear rail, rear corners, and both bows from rail assembly.

Si viaja con la cubierta en rodado encima de la posición cerciórese de que conservando correas están atados con seguridad.

Cuando la cubierta está en rodado encima de la posición quite el carril posterior, aice las esquinas, y ambos arcos del montaje de carril.

Si voyageant avec la couverture dans roulé vers le haut de la position assurez-vous qu'en maintenant des courroies sont solidement attachés.

Quand la couverture est dans roulé vers le haut de la position enlevez le rail arrière, élevez les coins, et les deux arcs de rail.

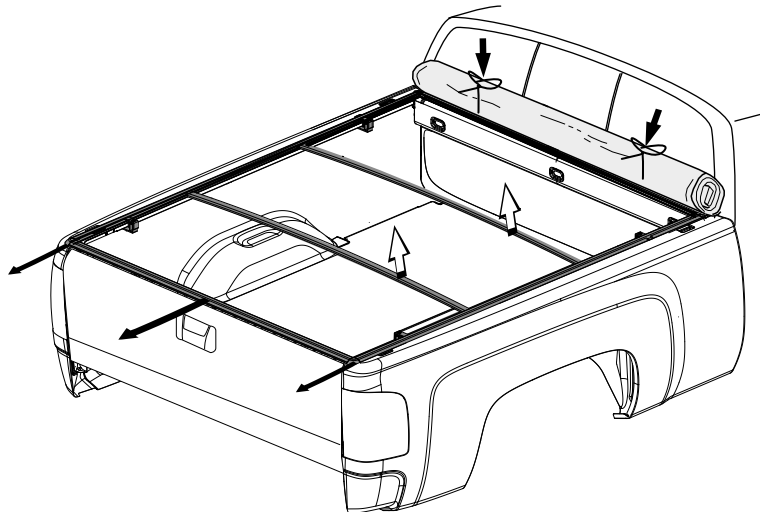

## Care and Cleaning

### 1. Wash only with mild soap & dry with a clean cloth.

Colada solamente con el & suave del jabón; séquese con un paño limpio.

Lavage seulement avec le & doux de savon ; séchez avec un tissu propre.

### 2. Do not use automatic "brush - style" car washes.

No utilice el "cepillo automático - labre" las coladas de coche.

N'employez pas la « brosse automatique - dénommez » les lavages de voiture.

### 3. Do not use cleaning solvents of any kind.

No utilice los disolventes limpiadores de la clase.

N'employez pas les dissolvants de nettoyage de la sorte.

### 4. Pressure car washes are okay as long as you hold the wand no closer than two feet from the cover.

Las coladas de coche de la presión son aceptables mientras usted se sostenga la varita no más cerca de dos pies de la cubierta.

Les lavages de voiture de pression sont corrects tant que vous tenez la baguette magique pas plus étroitement que deux pieds de la couverture.

### 5. We recommend the same quality products normally used for vinyl tops to keep your cover clean. When using protectant, be sure that it is water based.

Recomendamos los mismos productos de calidad usados normalmente para que las tapas del vinilo mantengan su cubierta limpia. Al usar protectant, esté seguro que es a base de agua.

Nous recommandons les mêmes produits de qualité normalement employés pour que les dessus de vinyle maintiennent votre couverture propre. En employant protectant, soyez sûr qu'elle est à base d'eau.

### 6. Periodically check clamps for shifting due to road vibrations.

Compruebe periódicamente las abrazaderas para saber si hay el desplazamiento debido a las vibraciones del camino.

Examinez périodiquement les brides pour assurer le décalage dû aux vibrations de route.

### 7. Do not use any part of this tonneau as a tie down.

No utilice cualquier parte de este tonneau como lazo abajo.

N'employez pas toute partie de ce tonneau comme cravate vers le bas.

### 8. Do not drive with the cover partially attached. This may cause damage to your truck and your cover.

No conduzca con la cubierta atada parcialmente. Esto puede causar daño a su carro y a su cubierta.

Ne conduisez pas avec la couverture partiellement jointe. Ceci peut endommager votre camion et votre couverture.

4325 Hamilton Mill Road Suite 400  
Buford GA, 30518  
800-334-4447 • Fax 800-438-3788