

# Installation Instructions

Part Numbers:

**GMC Acadia**  
**Saturn Outlook**  
**Buick Enclave**  
**Chevrolet Traverse**

**75528**

**87435**

**44569**

**78218 UH**

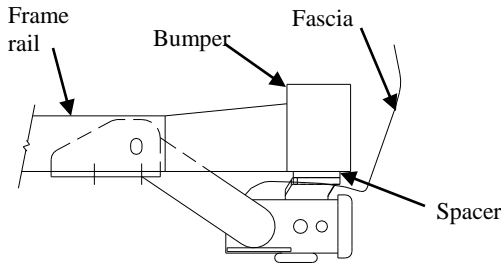

## Hitch Shown In Proper Position

### Equipment Required:

**Fastener Kit:** 75528F

**Wrenches:** 18mm, 3/4"

**Drill Bits:** None

Exhaust not shown.

**Do Not Exceed Lower of Towing Vehicle  
 Manufacturer's Rating or**

Hitch type	Max Gross Trailer WT (LB)	Max Tongue WT (LB)
Weight Distributing	<b>7500 (3405 Kg)</b>	<b>750 (341Kg)</b>
Weight Carrying Ball Mount	<b>5000 (2270 Kg)</b>	<b>750 (341 Kg)</b>

**Wiring Access Location:** SUV 1, SUV2

### Fasteners Typical Both Sides of Vehicle

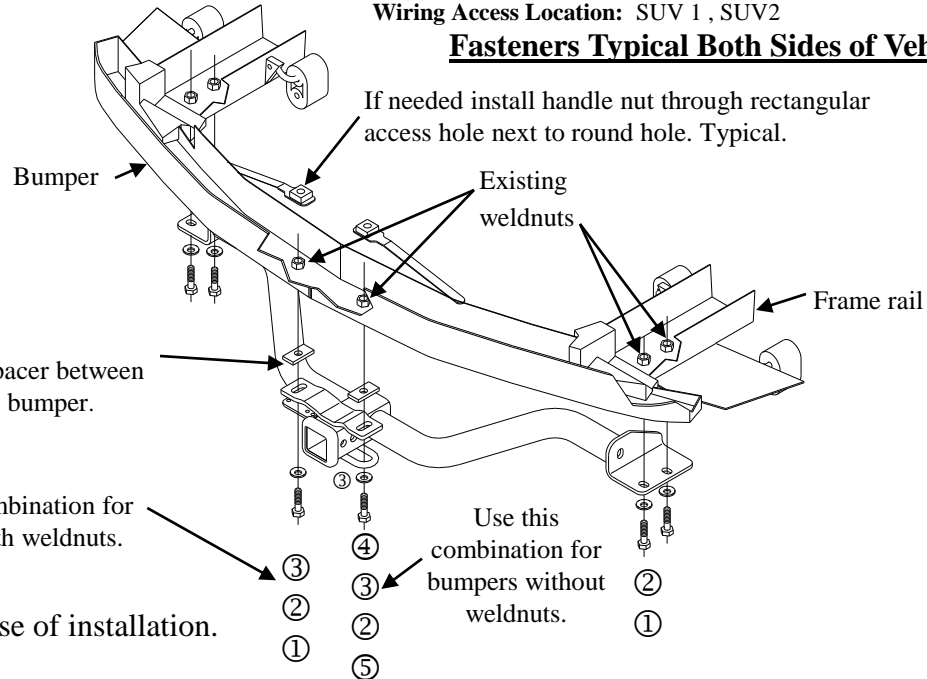

①	Qty. (6)	Hex Bolt M12X1.75X45 CL10.9	④	Qty. (2)	1/2"-13 Handle Nut
②	Qty. (6)	Conical Washer	⑤	Qty. (2)	Hex Bolt 1/2"-13 X 1-3/4" Gr.5
③	Qty. (2)	Spacer			

1. Remove the fascia door. Return to owner.
2. Detach the rubber exhaust hangers and lower the rearward portion of the exhaust ((2) on single exhaust, (4) on dual).
3. Raise hitch into position over the exhaust pipes aligning the slots in the hitch with the weldnuts in the bottom of the frame rails.
4. Loosely install the M12 bolts and conical washers for existing weldnuts in bumper. Or install 1/2" bolts, conical washers and handle nuts for bumpers without existing weldnuts.
5. Install M12 bolts & conical washers through receiver at the bumper attachment. Sandwiching the spacer between the receiver and bumper and into the weldnuts in vehicles bumper.
6. Loosely attach fasteners as shown, center hitch on vehicle and tighten fasteners to specifications below.
7. Raise exhaust system back into position.

Tighten all M12 bolts with torque wrench to 92 Lb.-Ft. (125 N\*M), Tighten all 1/2"-13 Gr.5 bolts with torque wrench to 50 Lb.-Ft. (68N\*M)

Note: check hitch frequently, making sure all fasteners and ball are properly tightened. If hitch is removed, plug all holes in trunk pan or other body panels to prevent entry of water and exhaust fumes. A hitch or ball which has been damaged should be removed and replaced. Observe safety precautions when working beneath a vehicle and wear eye protection. Do not cut access or attachment holes with a torch.

This product complies with safety specifications and requirements for connecting devices and towing systems of the state of New York, V.E.S.C. Regulation V-5 and SAE J684.

# Instructions d'installation

Numéros de pièces :

**GMC Acadia**  
**Saturn Outlook**  
**Buick Enclave**  
**Chevrolet Traverse**

**75528**  
**87435**  
**44569**  
**78218 UH**

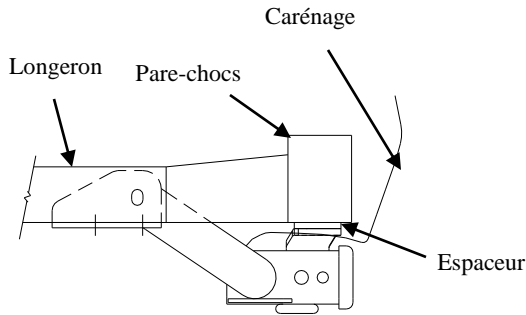

Ne pas excéder les spécifications du fabricant de véhicules de remorquage, ni :

Type d'attelage	Poids brut max. de la remorque (lb)	Poids max. au timon (lb)
Répartition de la charge	<b>7 500 (3405 Kg)</b>	<b>750 (341 Kg)</b>
Capacité de charge Montage sur boule	<b>5 000 (2270 Kg)</b>	<b>750 (341 Kg)</b>

## Attelage montré dans la position appropriée

### Équipement requis :

Visserie : 75528F

Clé : 18 mm, 3/4"

Mèche : Aucune

Points d'accès au câblage : SUV 1, SUV2

### Visserie similaire des deux côtés du véhicule

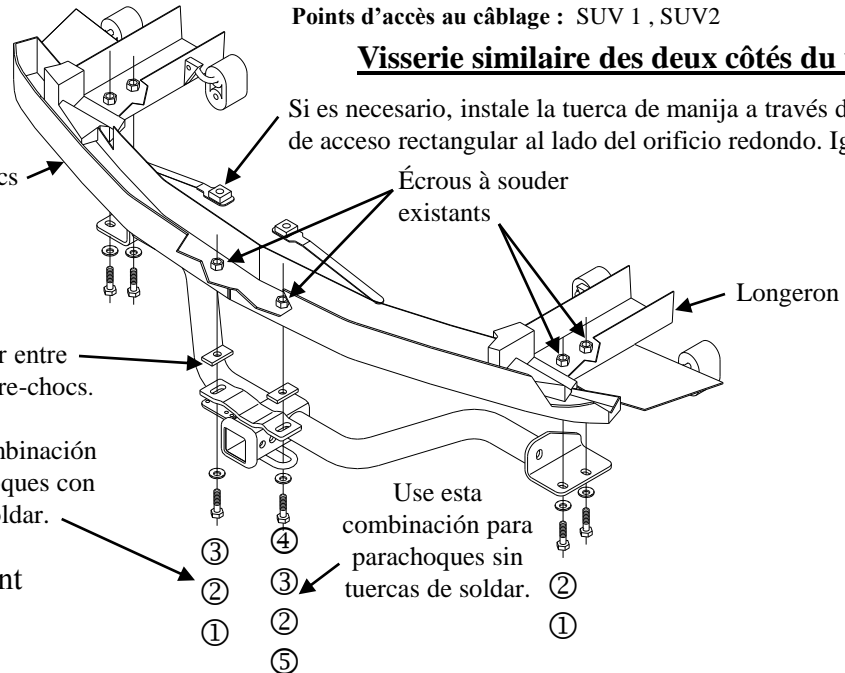

Si es necesario, instale la tuerca de manija a través del orificio de acceso rectangular al lado del orificio redondo. Igual.

Échappement non montré.

Intercaler l'espaceur entre le récepteur et le pare-chocs.

Use esta combinación para parachoques con tuercas de soldar.

Use esta combinación para parachoques sin tuercas de soldar.

Abaisser le système d'échappement pour faciliter l'installation.

①	Qté (6)	Boulon hexagonal M12X1.75X45 CL10.9	④	Qté (2)	Tuerca de manija, 1/2"-13
②	Qté (6)	Rondelle conique	⑤	Qté (2)	Perno hexagonal, 1/2"-13 x 1 -3/4" Gr.5
③	Qté (2)	Espaceur			

1. Enlevez la porte du carénage. La remettre au propriétaire.
2. Détacher les supports d'échappement en caoutchouc et abaisser la partie arrière de l'échappement (deux (2) pour un échappement simple, quatre (4) pour un double).
3. Soulever l'attelage en position par-dessus les tuyaux d'échappement en alignant les fentes de l'attelage sur les écrous à souder du bas des longerons de châssis.
4. Sin apretar instale los pernos M12 y arandelas cónicas para las tuercas de soldar existentes en el parachoques. O instale arandelas cónicas, tuercas de manija o pernos de 1/2" para parachoques sin tuercas de soldar existentes.
5. Installer les boulons M12 et leurs rondelles coniques à travers le récepteur au point de fixation du pare-chocs. Placer l'espaceur entre le récepteur et le pare-chocs, sur les écrous à souder du pare-chocs.
6. Sin apretar instale los tornillos como se muestra, centre el enganche en el vehículo y apriete los tornillos según las siguientes especificaciones.
7. Soulever et remettre en position le système d'échappement.

Serrer toute la visserie M12 au couple de 92 lb-pi (125 N\*M), Apriete todos los pernos 1/2"-13 Gr.5 con una llave de torsión a 50 lb-pies (68N\*M)

Remarque : Vérifier l'attelage fréquemment, en s'assurant que toute la visserie et la bille sont serrées adéquatement. Si l'attelage est enlevé, boucher tous les trous percés dans le coffre ou la carrosserie afin de prévenir l'infiltration d'eau ou de gaz d'échappement. Un attelage ou bille endommagés doivent être enlevés et remplacés. Observer les mesures de sécurité appropriées en travaillant sous le véhicule et porter des lunettes de protection. Ne jamais utiliser une torche pour découper un accès ou un trou de fixation.

Ce produit est conforme aux normes V-5 et SAE J684 de la V.E.S.C. (État de New York) concernant les spécifications en matière de sécurité des systèmes d'attelage.

# Instrucciones de instalación

Números de partes:

**GMC Acadia**  
**Saturn Outlook**  
**Buick Enclave**  
**Chevrolet Traverse**

**75528**  
**87435**  
**44569**  
**78218 UH**

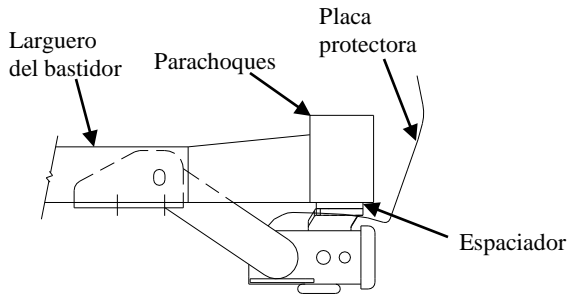

**El enganche se muestra en la posición correcta**

**Equipo necesario:**

**Kit de tornillos:** 75528F

**Llaves:** 18mm, 3/4"

**Brocas de taladro:** Ninguna

**No supere el valor inferior entre la calificación del fabricante del vehículo del remolque o**

Tipo de enganche	Peso máximo bruto del remolque (LB)	Peso máximo de la horquilla (LB)
Distribuidor de peso	<b>7500 (3405 Kg)</b>	<b>750 (341 Kg)</b>
Carga de peso Montaje de bola	<b>5000 (2270 Kg)</b>	<b>750 (341 Kg)</b>

**Ubicación del acceso al cableado:** SUV 1 , SUV2

**Tornillos iguales en ambos lados del vehículo**

Au besoin, poser l'écrou à levier à travers l'orifice d'accès rectangulaire à côté de l'orifice circulaire. Typique.

No se muestra el escape.

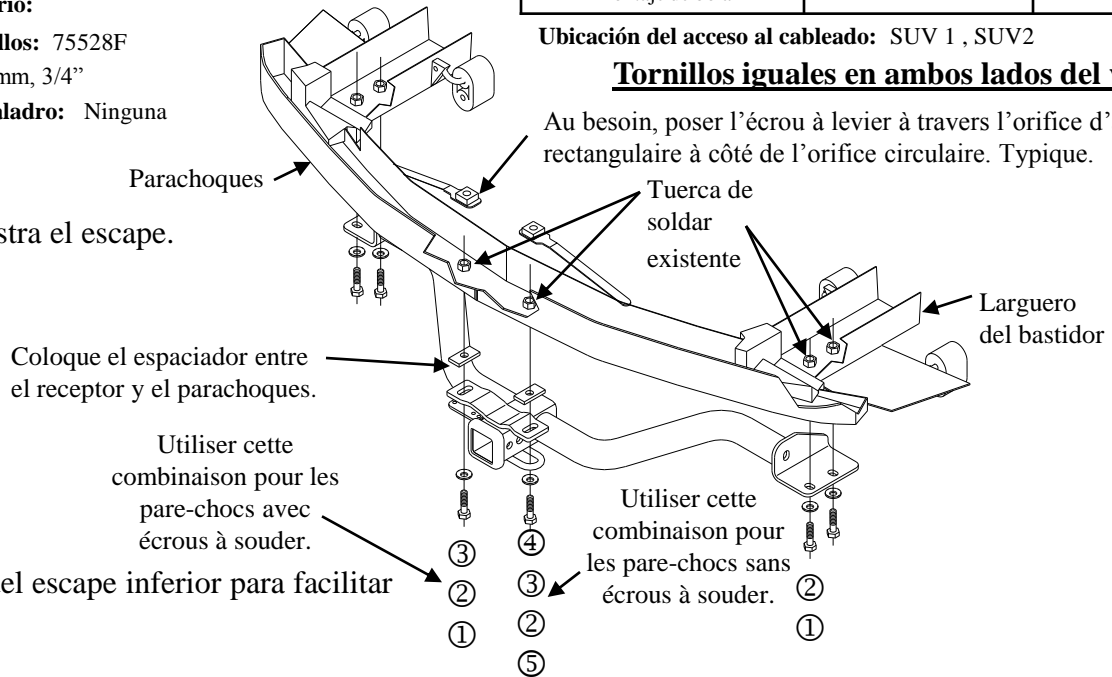

Baje el sistema del escape inferior para facilitar la instalación.

①	Cant. (6)	Perno hexagonal M12X1.75X45 CL10.9	④	Cant. (2)	Écrou de levier 1/2"-13
②	Cant. (6)	Arandela cónica	⑤	Cant. (2)	Boulon hexagonal 1/2"-13 X 1-3/4" Gr.5
③	Cant. (2)	Espaciador			

- Quite la puerta protectora. Devuelva al propietario.
- Quite los ganchos de goma del escape y baje la porción posterior del escape ((2) en escapes sencillos, (4) en modelos de escape doble).
- Levante el enganche a su posición encima de los tubos del escape y alinee las ranuras en el enganche con las tuercas de soldar en la base de los largueros del bastidor.
- Poser sans trop serrer les boulons et rondelles coniques M12 dans les écrous à souder du pare-chocs. Ou poser les boulons, rondelles coniques et écrous de levier 1/2" dans le cas d'un pare-chocs sans écrous à souder existants.
- Instale los pernos M12 y las arandelas cónicas a través del receptor en el accesorio del parachoques. Coloque el espaciador entre el receptor y el parachoques y dentro de las tuercas de soldar en el parachoques del vehículo.
- Poser la visserie sans trop serrer comme illustré, centrer l'attelage par rapport au véhicule et serrer la visserie selon les spécifications de couple ci-dessous.
- Levante el sistema del escape de nuevo a su posición.

Apriete todos los tornillos M12 con una llave de torsión a 92 Lb.-pies (125 N\*M),  
 Avec une clé dynamométrique, serrer tous les boulons 1/2"-13 Gr.5 au couple de 50 lb-pi (68N\*M).

Nota: Revise el enganche con frecuencia, verificando que todos los tornillos y la bola estén correctamente apretados. Si se quita el enganche tape todos los orificios en el colector del baúl u otros paneles de la carrocería para evitar la entrada del agua y los gases del escape. Se debe retirar y reemplazar un enganche o bola que se haya dañado. Observe las precauciones de seguridad al trabajar por debajo del vehículo y use protección visual. No corte los orificios de acceso o accesorios con soplete. Este producto cumple con las especificaciones y requisitos de seguridad para conectar dispositivos y sistemas de remolque del estado de Nueva York, V.E.S.C. Regulación V-5 y SAE J684.