

ELEMENT RACK INSTRUCTIONS



Model #26248

Important

This bike rack is designed for use in a 2" or 1.25" receiver and designed to hold a maximum of four bikes. Do not use this rack for anything other than carrying bicycles. Do not exceed your vehicle's receiver load ratings for any reason. This rack cannot be used on Class 1 vehicle receivers. Reference the instruction manual for proper use of this rack.

Warning

Check the tightness of bolts and nuts periodically as they may loosen slightly during normal use.

DO NOT drive the vehicle with the bike rack in the lowered position.

This rack CANNOT be mounted and used on the rear of trailers.

This rack MUST be removed from the vehicle before going through a car wash.

PARTS INCLUDED

- (A) Main rack assembly
- (B) Bike rack arms (2)
- (C) Arm straps (8)
- (D) Hitch bolt with lock washer (5/8" for 2" rack, 1/2" for 1.25" rack)
- (E) Soft wraps (4)
- (F) Detent pins (2)
- (G) 1.25" Hitch Bar

TOOLS REQUIRED

- Adjustable wrench (2)
- Screw driver

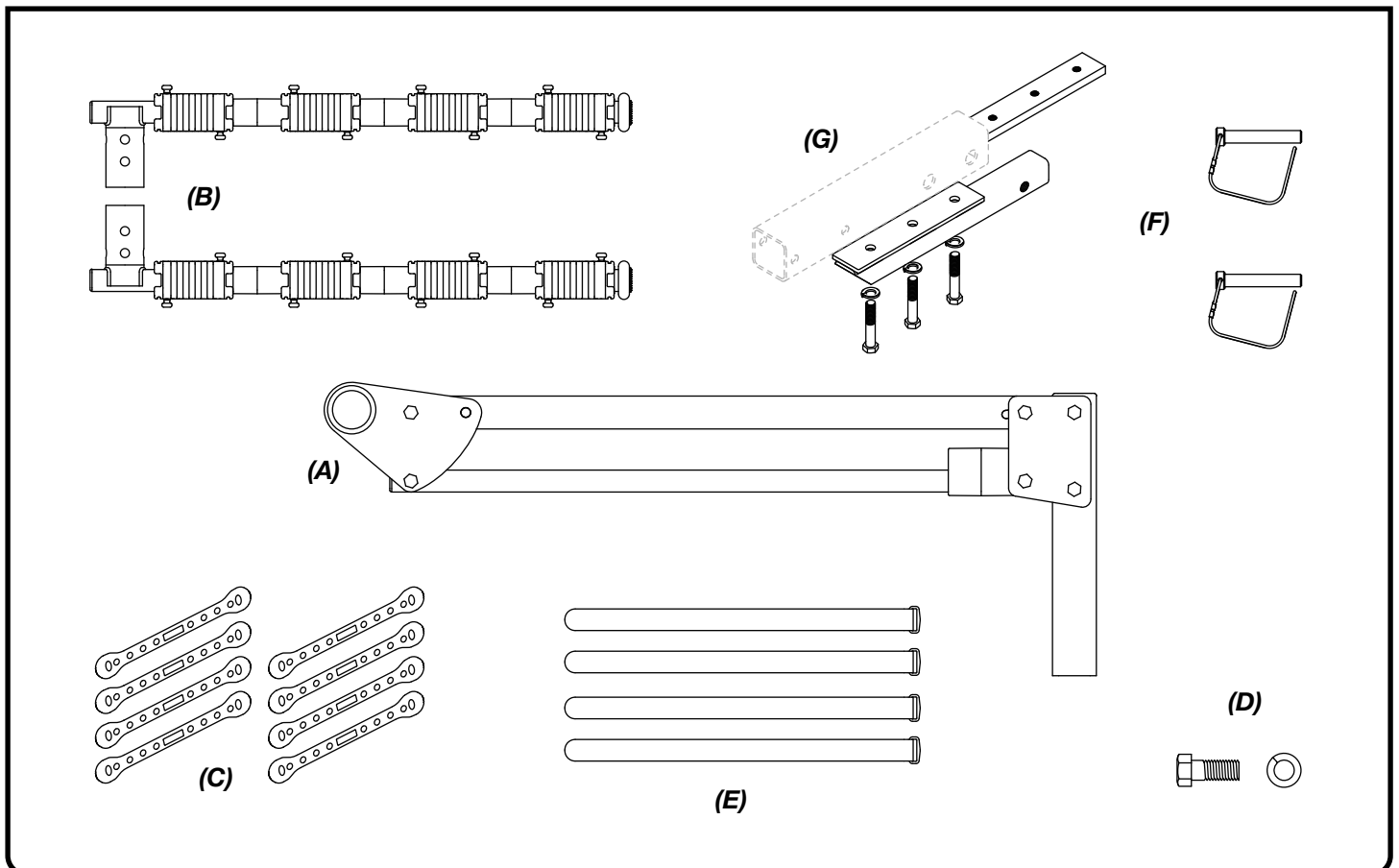

Assembly of Rack

1

Begin assembly of your Element rack by removing the main rack assembly and the 2 arms from the box. Attach the arms to the main rack assembly so that the yellow bails on the ends of the arms are pointing up. Use the detent pins provided to secure the arms in place.

2

To convert your 2" rack to a 1.25" rack you will need to add on the 1.25" assembly to the 2" hitch bar. Remove the nut holder from the inside of the 2" hitch bar assembly. Slide the three-holed nut plate inside the 2" hitch bar, aligning the holes. Pass the three bolts through the lock washer and 1.25" hitch bar and tighten to the nut plate. Make sure the three bolts are tightened securely and recheck the tightness of the bolts from time to time.

3

Place the straps on the bike arms.

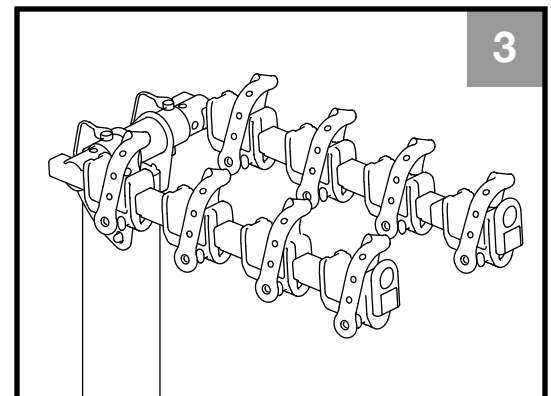
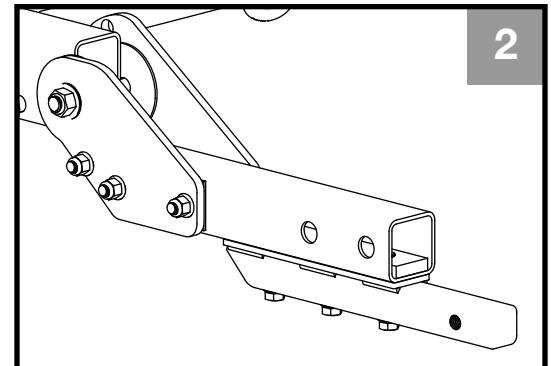
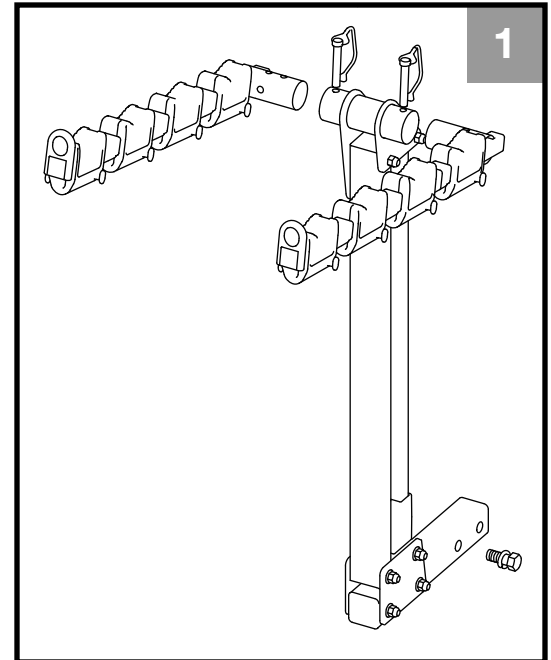

Installation of the rack

- 1** For 2" racks only. Check to make sure that the nut inside the rack hitch bar is aligned with the hole in the hitch bar. Adjust with a screw driver if necessary.
- 2** Slide the rack into the receiver hitch of the vehicle.
- 3** Line the hole in the hitch bar with the hole in the receiver hitch.
- 4** Place the lock washer on the hitch bolt and thread it into the nut in the hitch bar. For 2" racks tighten the hitch bolt to 60 foot pounds. For the 1.25" racks tighten the hitch bolt to 40 foot pounds.

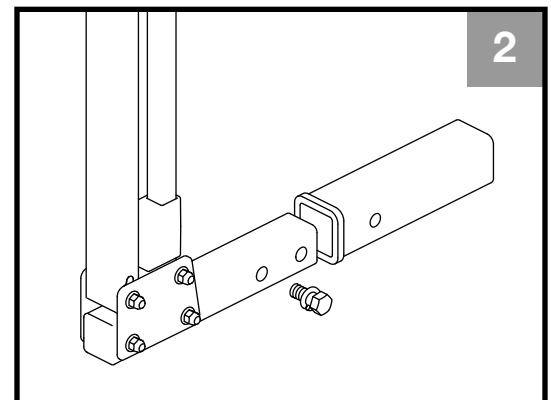
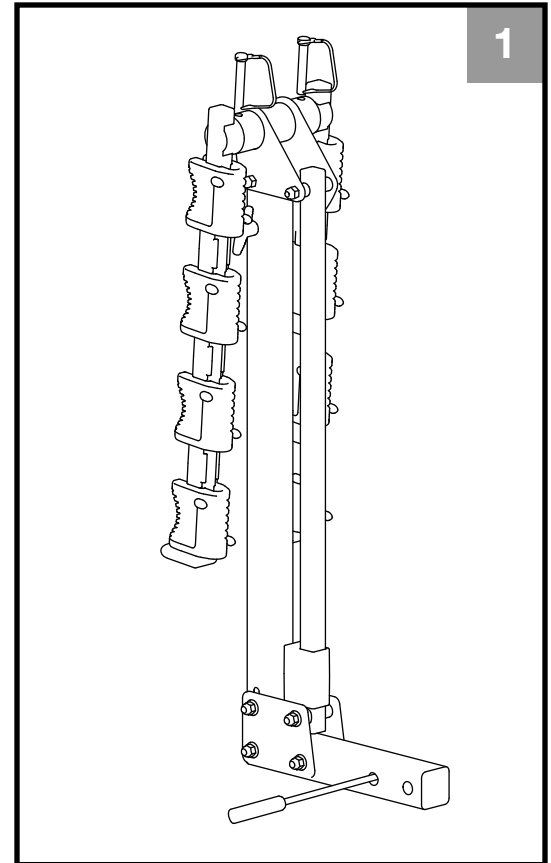

Use of Rack

1

Place bicycles onto the rack starting at the point closest to the vehicle. Alternate the direction the bikes are facing when mounted on the rack. When not carrying bikes, remove the detent pins, lower the arms to the vertical position and re-secure the arms with the detent pins.

2

Soft wraps can be used to prevent your bikes from swaying during transport. After placing the first bike on the rack, secure it to the rack uprights as shown. Use the remaining soft wraps to secure each additional bike to the previous bike.

3

To lower the rack, grasp the release lever and while pushing the rack toward the vehicle pull the lever out. Supporting the arms of the rack, lower the unit.

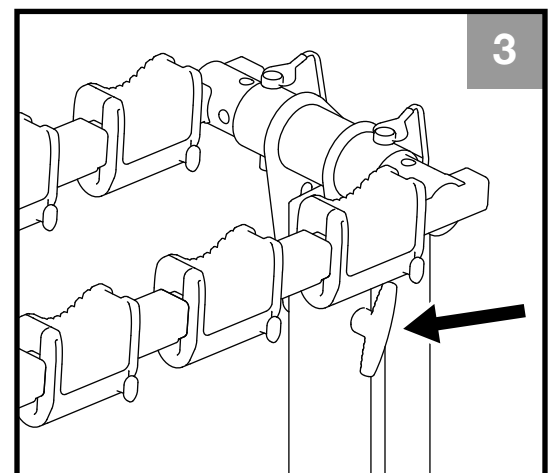
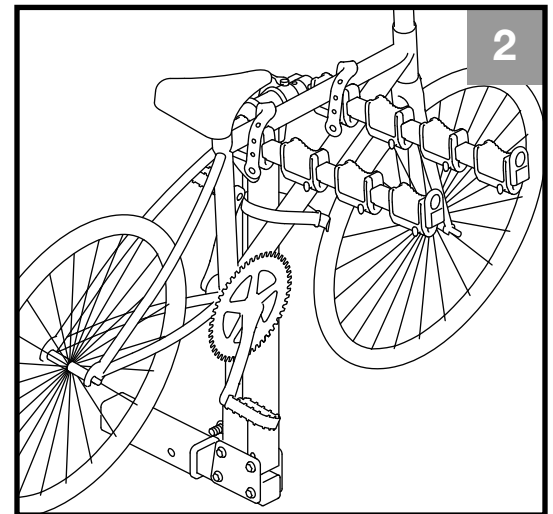
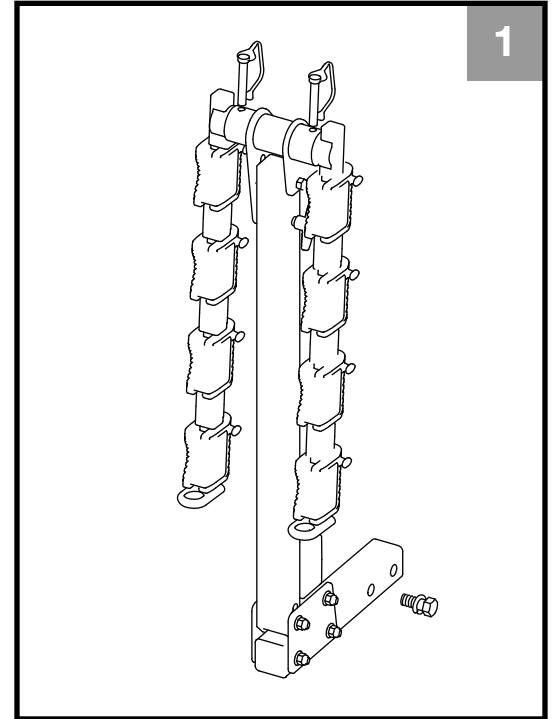

INSTRUCTIONS DU SUPPORT ELEMENT



Modèle #26248

Important

Ce support est conçu pour être utilisé sur une barre d'attelage de 2 po ou 1,25 po et pour recevoir jusqu'à quatre bicyclettes. Il ne doit pas être utilisé à une autre fin. Ne dépassez jamais la charge de base de la barre d'attelage de votre véhicule. Ce support ne peut pas être utilisé sur les barres d'attelage des véhicules de classe 1. Consultez le manuel d'instructions pour connaître le bon usage de ce support.

Avertissement

Vérifiez régulièrement si les boulons et les écrous sont bien serrés, car ils peuvent se desserrer avec le temps.

Ne CONDUISEZ PAS avec le support à bicyclettes baissé.

Ce support NE PEUT PAS être installé et utilisé à l'arrière des remorques.

ENLEVEZ le support du véhicule pour utiliser les lave-autos automatiques.

PIÈCES COMPRISES

- (A) Support
- (B) Bras de support (2)
- (C) Courroies (8)
- (D) Boulons d'attelage avec rondelle de blocage (5/8 po pour support de 2 po, 1/2 po pour support de 1,25 po)
- (E) Attaches flexibles (4)
- (F) Chevilles d'arrêt (2)
- (G) 1.25po bare d'attelage

OUTILS REQUIS

- Clé à molette (2)
- Tournevis

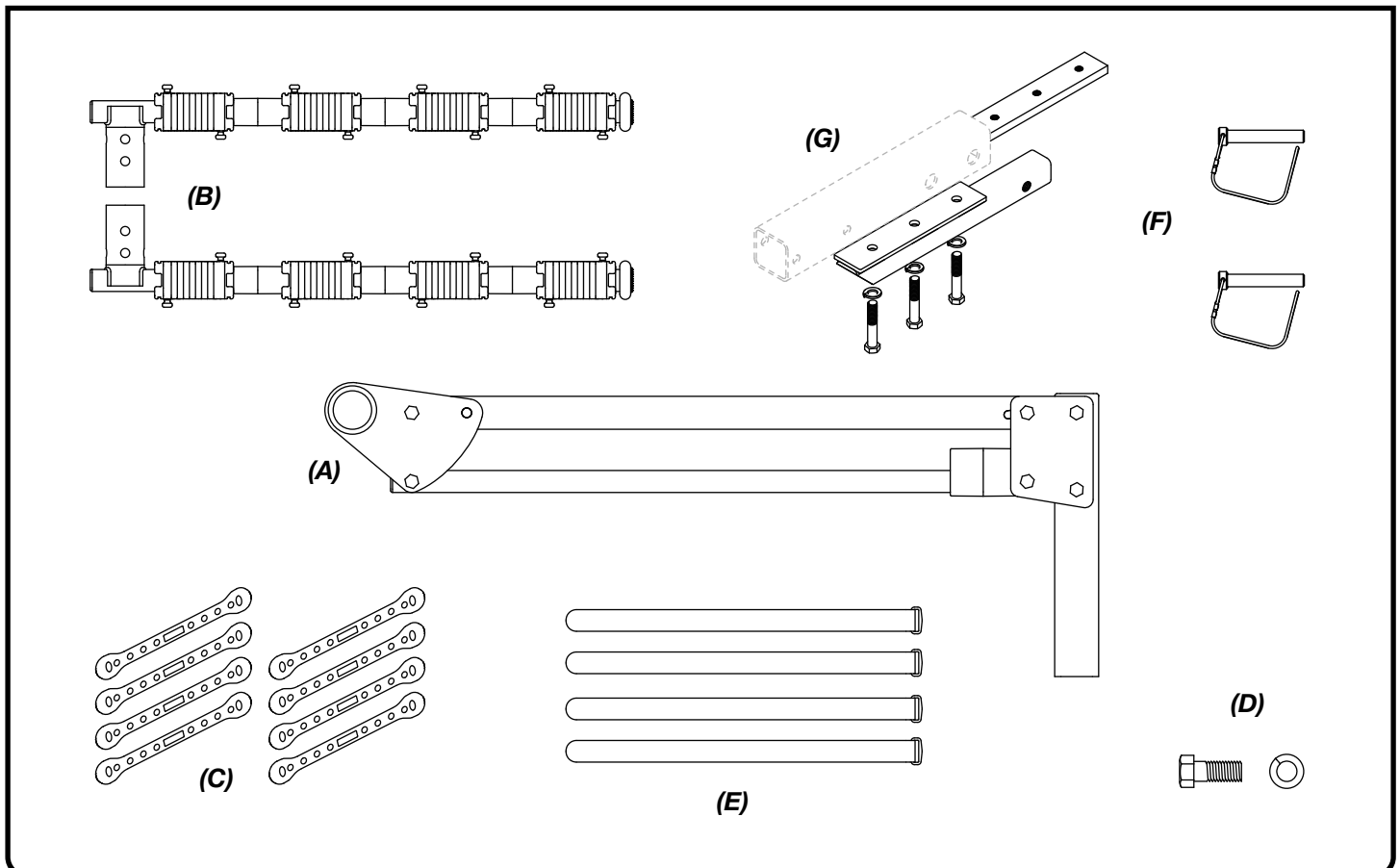

Assemblage du support

1

Commencez l'assemblage de votre support Element en sortant le support et les 2 bras de la boîte. Fixez les bras au support en faisant pointer les anses jaunes aux extrémités des bras vers le haut. Bloquez les bras en place au moyen des chevilles d'arrêt fournies. La largeur des bras est ajustable. Si la bicyclette que vous transportez possède un petit triangle, fixez les bras aux trous les plus intérieurs du support.

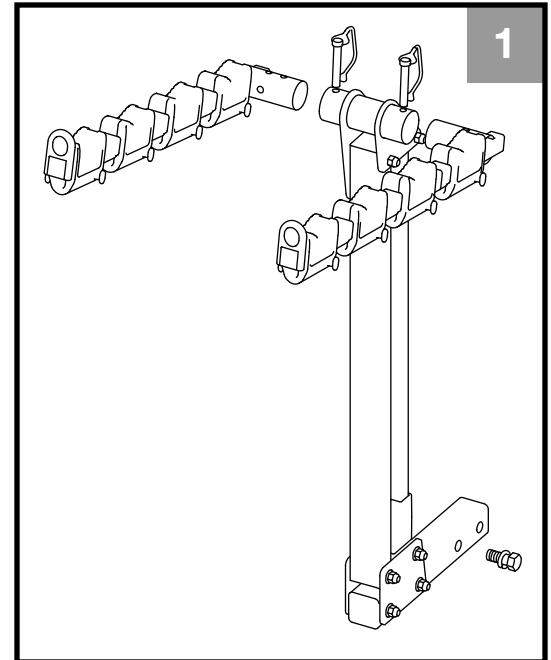

2

Pour convertir votre support de 2 po en support de 1,25 po, vous devez ajouter l'ensemble de 1,25 po à la barre d'attelage de 2 po. Retirez le porte-écrou à l'intérieur de la barre d'attelage de 2 po. Glissez la plaque à trois écrous à encoches à l'intérieur de la barre d'attelage de 2 po, en alignant les trous. Insérez les trois boulons à travers la rondelle de blocage et la barre d'attelage de 1,25 po et serrez dans la plaque à écrous. Assurez-vous que les trois boulons sont bien serrés et revérifiez leur serrage de temps à autre.

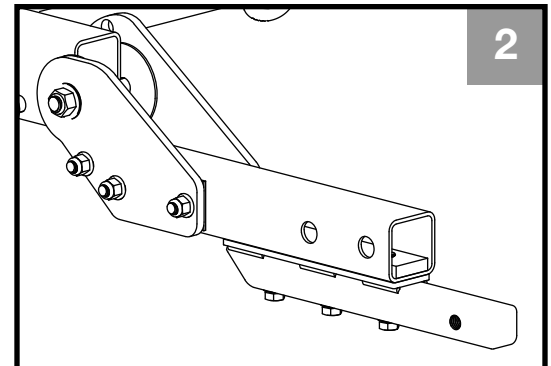

3

Placez les courroies sur les bras du support.

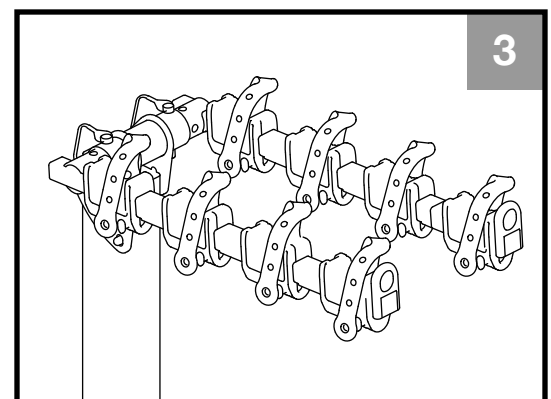

Installation du support

- 1** Pour les supports de 2 po seulement. Assurez-vous que l'écrou à l'intérieur du tube du support est aligné avec le trou dans la barre d'attelage. Ajustez au besoin avec un tournevis.
- 2** Glissez le support dans la barre d'attelage du véhicule.
- 3** Alignez le trou dans le tube avec le trou dans la barre d'attelage.
- 4** Placez la rondelle de blocage sur le boulon d'attelage et vissez le boulon dans l'écrou situé dans le tube. Pour les supports de 2 po, serrez le boulon d'attelage à 60 pi-lb. Pour les supports de 1,25 po, serrez le boulon d'attelage à 40 pi-lb.

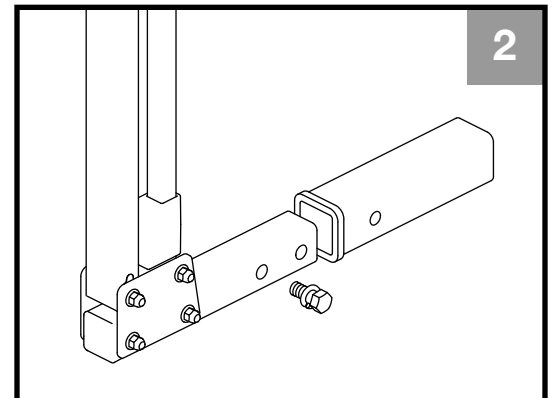
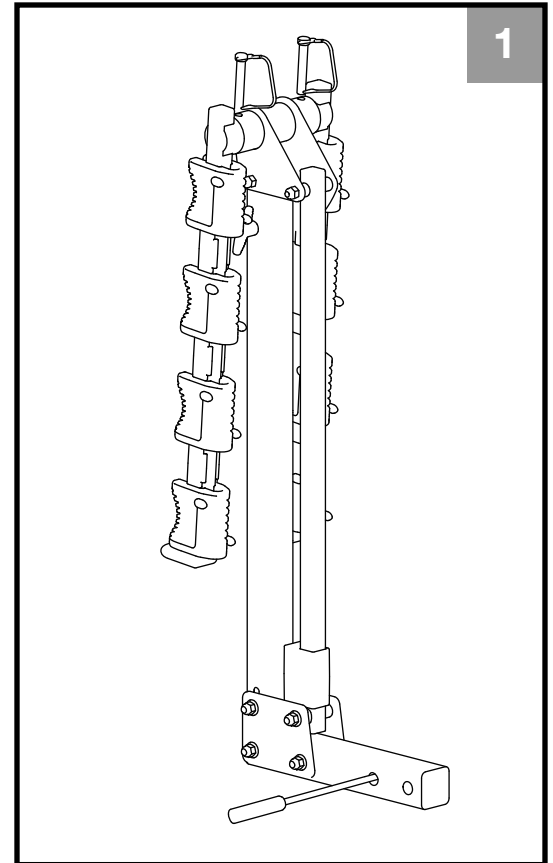

Utilisation du support

1

Placez les bicyclettes sur les bras du support en commençant près du véhicule et en alternant la position des bicyclettes sur le support. Quand vous ne transportez pas de bicyclette, retirez les chevilles d'arrêt, abaissez les bras en position verticale et bloquez les bras avec les chevilles d'arrêt.

2

Vous pouvez utiliser les attaches flexibles pour éviter que les bicyclettes balancent pendant le transport. Après avoir placé la première bicyclette sur le support, attachez-la comme il est illustré ci-contre. Utilisez les autres attaches flexibles pour fixer chaque bicyclette additionnelle à la bicyclette précédente.

3

Pour abaisser le support, saisissez le levier de déverrouillage et tirez vers vous tout en poussant le support vers le véhicule. Soutenez les bras de l'autre main et descendez le support.

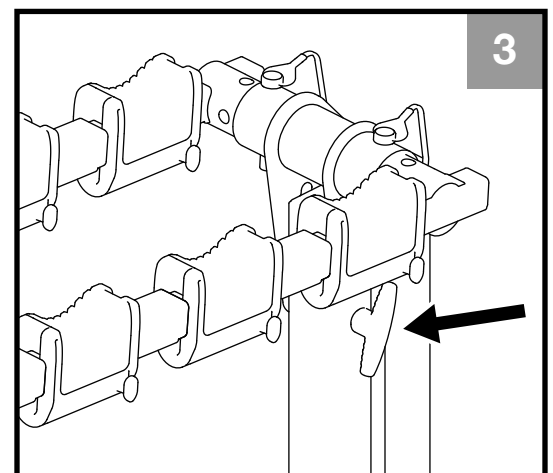
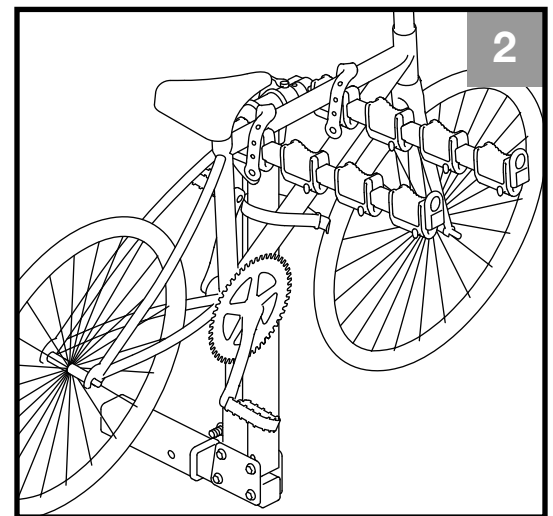
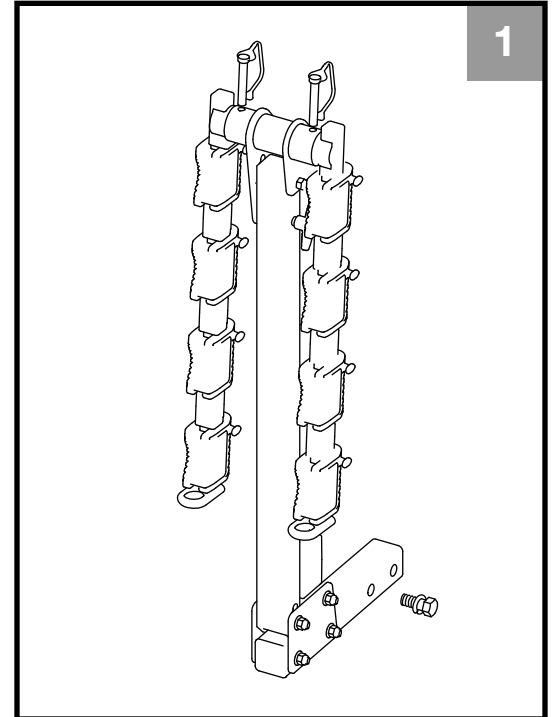

INSTRUCCIONES DEL SOPORTE ELEMENT



Modelos #26248

Importante

Este soporte está diseñado para usarse con un enganche de 2 o 1,25 pulgadas y para sostener hasta cuatro bicicletas. No debe utilizarse para otros usos. No exceda por ningún motivo la carga base del enganche de su vehículo. Este soporte no puede usarse con los enganches de los vehículos de clase 1. Consulte su manual de instrucciones para conocer a fondo la utilización correcta de este soporte.

Advertencia

Asegúrese frecuentemente que las tuercas y los pernos están bien apretados, porque pueden soltarse después de algún tiempo.

No CONDUZCA con el soporte para bicicletas en la posición bajada.

Este soporte NO PUEDE ser instalado ni usado detrás de los remolques.

QUITE el soporte del vehículo en los lavaderos automáticos de coches.

PIEZAS INCLUIDAS

- (A) Soporte
- (B) Brazos de soporte (2)
- (C) Correas (8)
- (D) Pernos de enganche con arandela de bloqueo (5/8 pulg. para soporte de 2 pulg., 3/4 pulg. para soporte de 1,25 pulg.)
- (E) Sujeciones flexibles (4)
- (F) Pasadores de retención (2)
- (G) 1.25pulg. barra de enganche

HERRAMIENTAS NECESARIAS

- Llave ajustable (2)
- Destornillador

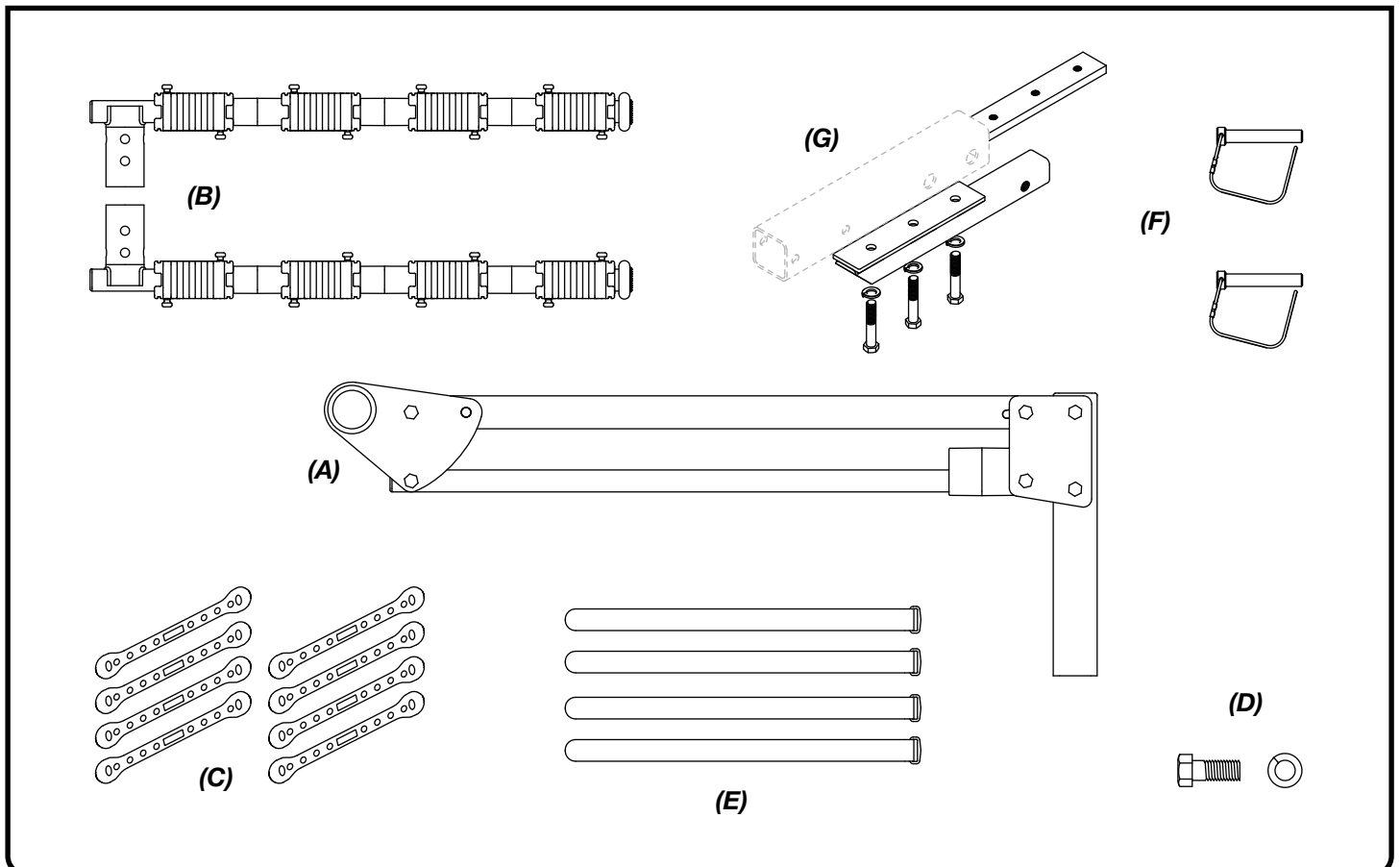

Montaje del soporte

1

Empiece a montar su soporte Element sacando el soporte y los 2 brazos de la caja. Fije los brazos al soporte de modo que las agarraderas amarillas de los extremos de los brazos apunten hacia arriba. Bloquee los brazos en su lugar con los pasadores de retención que se incluyen.

2

Para convertir su soporte de 2 pulg. en uno de 1.25 pulg. deberá agregar el ensamblaje de 1.25 pulg. a la barra de enganche. Quite el sujetador de tuercas del interior del conjunto de la barra de enganche de 2 pulgadas. Deslice la placa de tuerca de tres agujeros dentro de la barra de enganche de 2 pulg. alineando los orificios. Haga pasar los tres pernos a través de la arandela de bloqueo y la barra de 1.25 pulg. y apriete contra la placa de tuerca. Verifique que los tres pernos están firmemente apretados y revíselos periódicamente.

3

Ponga las correas en los brazos del soporte.

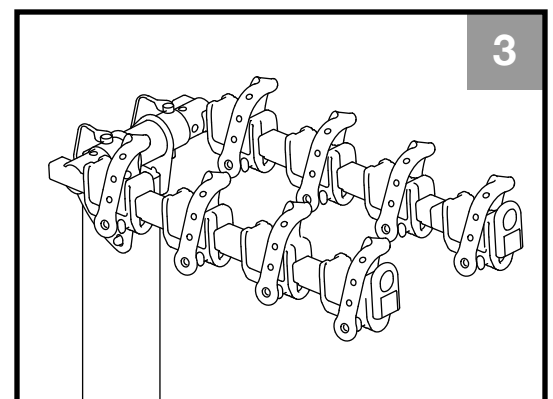
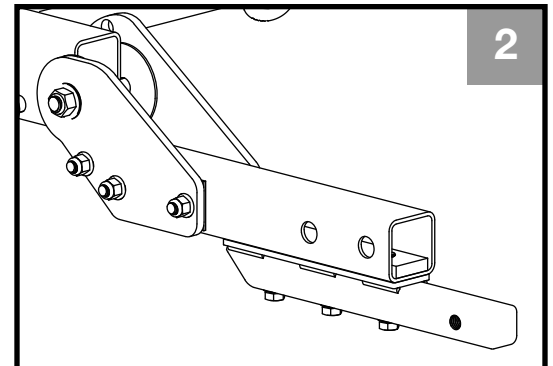
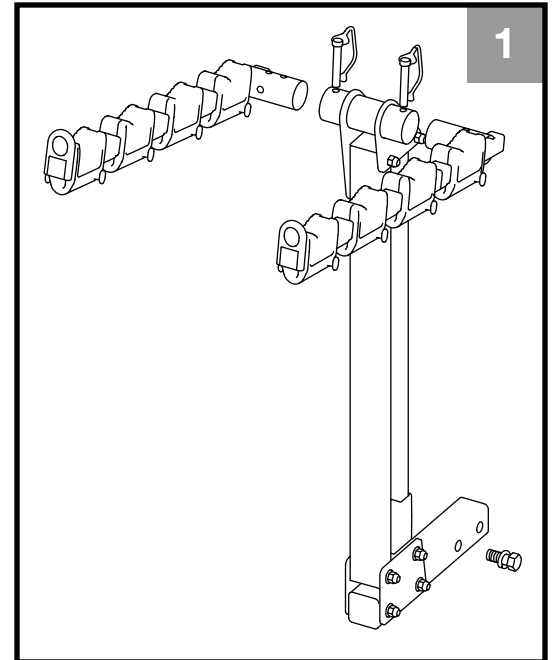

Instalación del soporte

- 1** Para los soportes de 2 pulg. solamente. Asegúrese de que la tuerca del interior del tubo del soporte está alineada con el agujero de la barra de enganche. Ajuste en caso de necesidad usando un destornillador.
- 2** Deslice el soporte en la barra de enganche del vehículo.
- 3** Alinee el agujero del tubo con el orificio de la barra de enganche.
- 4** Ponga la arandela de bloqueo en el perno de enganche y atornille el perno en la tuerca situada en el tubo. Para los soportes de 2 pulg., apriete el perno de enganche a 60 pi-lb. Para los soportes de 1,25 pulg., apriete el perno de enganche a 40 pi-lb.

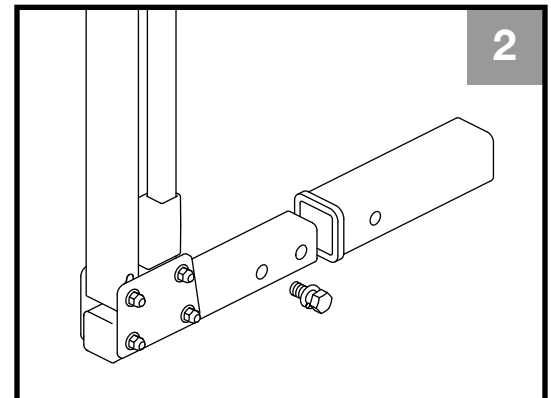
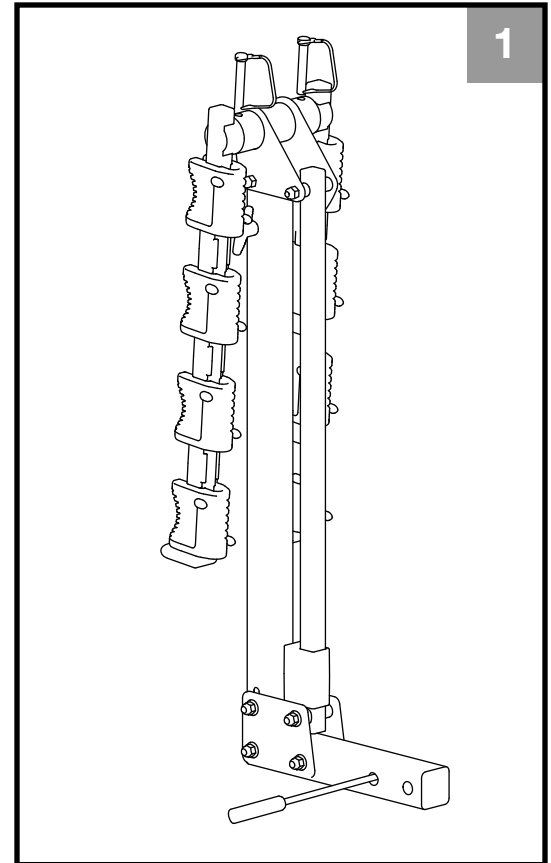

Uso del soporte

1

Ponga las bicicletas en los brazos del soporte empezando cerca del vehículo y alternando la ubicación de las bicicletas en el soporte. Cuando no transporte bicicletas, quite los pasadores de retención, baje los brazos a la posición vertical y bloquee los brazos con los pasadores.

2

Puede usar las sujeciones flexibles para evitar que las bicicletas se muevan durante el transporte. Después de haber colocado la primera bicicleta en el soporte, fíjela como se muestra aquí. Use las otras sujeciones flexibles para fijar cada bicicleta adicional a la bicicleta anterior.

3

Para bajar el soporte, agarre la palanca de liberación y jale hacia usted empujando el soporte hacia el vehículo. Sostenga los brazos con la otra mano y baje el soporte.

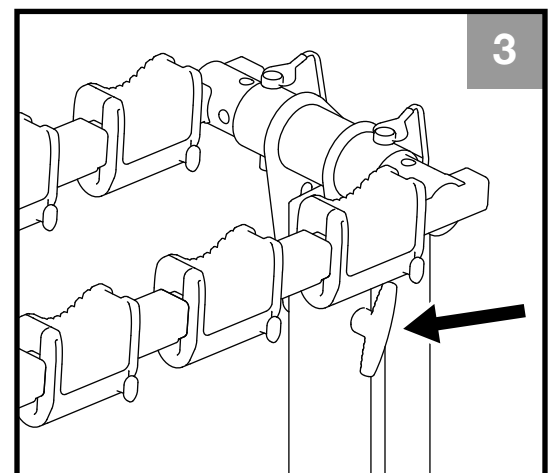
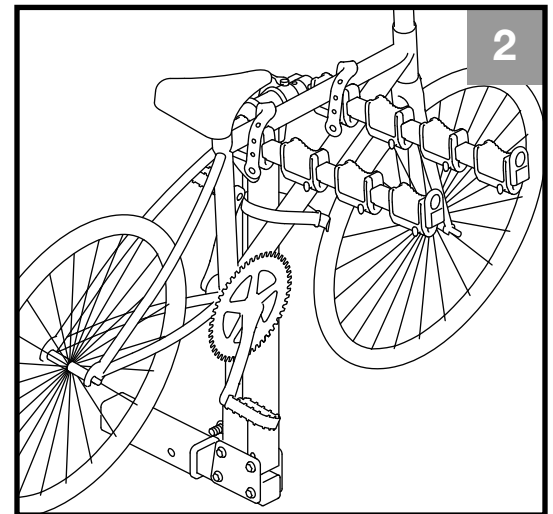
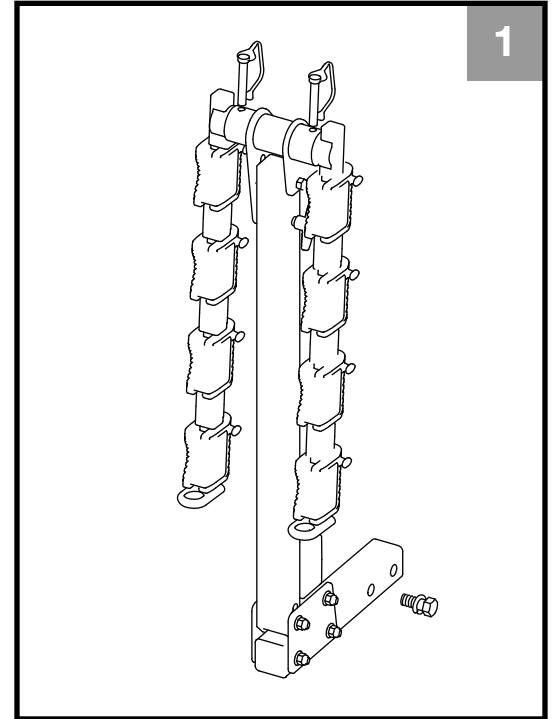



LIMITED LIFETIME WARRANTY

Access Racks™ & QuietRide™ Towing Accessories

Softride, Inc., warrants the original owner of new Softride Access Racks™ and QuietRide™ Towing Accessory products against defects in workmanship and materials for the lifetime of the product provided it is purchased from an authorized Softride dealer. This Limited Lifetime Warranty is non-transferable and shall only apply to normal and ordinary use of this product.

Warranty claims are to be made through an authorized Softride dealer and must be accompanied by an original sales receipt or other original proof of purchase document. Registration of your product can be completed by filling out the online form at www.softride.com/warranty-information and must be received by Softride before warranty claims may be processed. Should any Softride Access Rack™ or QuietRide™ towing accessory be determined by Softride to be defective and covered by this Limited Lifetime Warranty, it will be repaired or replaced, at Softride's option. The cost of transportation to and from an authorized dealer for repair or replacement, of any defective part, and/or accessory and any related labor charge is not covered by this warranty, and is to be paid by the owner.

The Limited Lifetime Warranty does not cover normal wear and tear (including and not limited to: scratches, dents, fading, oxidation), improper assembly, lack of maintenance, or custom alteration/installation of any parts or accessories not originally intended or compatible with the rack or towing accessory as sold. The warranty does not apply to damage or failure resulting from an accident, abuse, or neglect. This Limited Lifetime Warranty does not cover racks that are mounted on the back of a trailer.

This Limited Lifetime Warranty is given in lieu of all other written or oral warranties, express warranties, implied warranties, registered product, including without limitation implied warranties of merchandising ability and fitness for a particular purpose, and are limited to the duration and specifications of this warranty. In no event shall Softride be liable for damage in excess of the purchase price, for any loss of use, loss of time, inconvenience, commercial loss, lost profits, or saving or any incidental, special, consequential, direct or indirect damages arising out of the use or inability to use such product, to the full extent as such may be disclaimed by law.

Log onto www.softride.com/warranty-information to register your product.

©Copyright 2008 Softride, Inc. Softride, QuietRide™ and Access Racks™ are registered trademarks of Softride, Inc. Bellingham, WA 98226 USA



Garantie à vie limitée

Accessoires de remorquage Access Racks^{MC} et QuietRide^{MC}

Softride Inc. garantit au propriétaire d'origine de chaque nouvel accessoire de remorquage Access Racks^{MC} et QuietRide^{MC} que son produit est exempt de vice de matière et de fabrication pour toute la durée du produit, en autant qu'il ait été acheté chez un revendeur autorisé de Softride. Cette garantie à vie limitée n'est pas transférable et s'applique seulement à une utilisation normale du produit.

Les réclamations au titre de la garantie doivent être faites auprès d'un revendeur autorisé de Softride et doivent être accompagnées du reçu de caisse ou de toute autre preuve d'achat appropriée. Vous pouvez enregistrer votre produit en complétant le formulaire en ligne à www.softride.com/warranty-information, qui doit avoir été reçu par Softride pour que Softride puisse donner suite à une réclamation. Softride remplacera ou réparera, selon son choix, tout accessoire de remorquage Access Racks^{MC} et QuietRide^{MC} qu'elle jugera défectueux et couvert par la présente garantie à vie limitée. Les frais de transport aller-retour jusqu'à un revendeur autorisé, pour la réparation ou le remplacement de toute pièce et/ou accessoire défectueux, ainsi que les frais de main-d'œuvre qui peuvent y être associés, ne sont pas couverts par cette garantie et sont à la charge du propriétaire.

Cette garantie à vie limitée ne couvre pas l'usure normale (y compris et sans s'y limiter, les égratignures, les traces de coups et le ternissement), le mauvais assemblage, le manque d'entretien, la modification du produit ou l'installation personnalisée de pièces ou d'accessoires non destinés à l'origine au support ou à l'accessoire de remorquage tel qu'il est vendu, ou incompatibles avec lui. Cette garantie ne s'applique pas aux dommages ou aux défaillances causés par accident, abus ou négligence. Cette garantie à vie limitée ne couvre pas les supports montés à l'arrière d'une remorque.

Cette garantie à vie limitée remplace toute autre garantie explicite ou implicite, y compris, sans s'y limiter, les garanties implicites de commercialisation et de convenance à un usage particulier, et est limitée à la durée et aux spécifications de la présente garantie. En aucun cas Softride ne saurait être tenue responsable de tout dommage au-delà du prix d'achat du produit, perte de jouissance, perte de temps, désagrément, préjudice commercial, perte de profits ou d'économies, ou des dommages directs, indirects, incidents, spéciaux ou conséquents pouvant découler de l'utilisation ou de l'incapacité à utiliser ce produit, en vertu des dispositions de la loi.

Veuillez enregistrer votre produit à www.softride.com/warranty-information.

© Copyright 2008 Softride Inc. Softride, QuietRide^{MC} et Access Racks^{MC} sont des marques de commerce déposées de Softride Inc., Bellingham, WA 98226 USA.

Softride Inc. P.O. BOX 9709 Bellingham, WA 98227-9709 USA

=====

Garantía limitada de por vida

Accesorios de remolque Access Racks® y QuietRide®

Softride Inc. garantiza al propietario original de cada nuevo accesorio de remolque Access Racks® y QuietRide® contra todo defecto de materiales y fabricación durante toda la vida del producto, siempre que haya sido comprado a un representante autorizado de Softride. Esta garantía limitada de por vida no es transferible y se aplica solamente si el producto ha sido utilizado normalmente.

Las reclamaciones sobre la garantía deben hacerse por medio de un representante autorizado de Softride y se debe adjuntar el recibo de compra original o algún comprobante de compra original. Usted puede registrar su producto relleno el formulario en línea en la dirección www.softride.com/warranty-information, el que deberá haber sido recibido por Softride previamente para que se lleve a cabo el trámite de la reclamación. Softride reemplazará o reparará, según lo prefiera, todo accesorio de remolque Access Racks® y QuietRide® que considere defectuoso y cubierto por la presente garantía limitada de por vida. Los gastos de transporte de ida y vuelta hasta donde un representante autorizado, para la reparación o el reemplazo de toda pieza y/o accesorio defectuoso, además de los gastos de mano de obra que puedan resultar, no están cubiertos por esta garantía y correrán por cuenta del propietario.

Esta garantía limitada de por vida no cubre el desgaste normal (incluyendo entre otros, los arañazos, marcas de golpes, desteñimiento u oxidación), un montaje defectuoso, la falta de mantenimiento, la modificación del producto o la instalación por el comprador de piezas o accesorios no destinados originalmente al soporte o al accesorio de remolque tal y como se vende, o incompatibles con él. Esta garantía no se aplica a los daños o defectos causados por accidente, abuso o descuido. Esta garantía limitada de por vida no protege los soportes montados en la parte trasera de un remolque.

Esta garantía limitada de por vida reemplaza toda otra garantía explícita o implícita, incluyendo entre otras, las garantías implícitas de comercialización y de adecuación para una utilización específica particular, y se limita a la duración y a las especificaciones de la presente garantía. En ningún caso Softride podrá ser considerada responsable de algún daño superior al precio de compra del producto, o de pérdida de utilización, pérdida de tiempo, inconvenientes, perjuicio comercial, pérdida de ganancias o de ahorros, o de daños directos, indirectos, incidentes, especiales o consecutivos que puedan derivarse del uso o de la incapacidad para utilizar este producto, en virtud de las disposiciones legales.

Para registrar su producto vaya a www.softride.com/warranty-information.

© Copyright 2008 Softride Inc. Softride, QuietRide® et Access Racks® son marcas registradas de comercio de Softride Inc., Bellingham, WA 98226 USA.

Softride Inc. P.O. BOX 9709 Bellingham, WA 98227-9709 USA